

بِسْمِ اللَّهِ الرَّحْمَنِ الرَّحِيمِ



جامعة اليرموك
كلية الآداب
قسم اللغة العربية

تداولية القسم في القرآن الكريم
Oath Pragmatic In The Holy Qur'an

إعداد الطالبة

غزالة قاسم

إشراف

الأستاذ الدكتور علي الحمد

الفصل الصيفي للعام الدراسي

٢٠١٢-٢٠١٣

تداولية القسم في القرآن الكريم

Oath Pragmatic In The Holy Qur'an

إعداد

لزالة فرسان قاسم

ماجستير لغة ونحو

جامعة اليرموك ٢٠١٠م

قدمت هذه الرسالة استكمالاً لمتطلبات الحصول على درجة الدكتوراه في جامعة

اليرموك، تخصص لغة عربية - لغة ونحو

لجنة المناقشة

أ.د. علي توفيق الحمد.....مشارفاً ورئيساً.

أ.د. حسين يوسف خريوش.....عضواً.

أ.د. زياد صالح الزعبي.....عضواً.

أ.د. عبدالكريم مجاهد مرداوي.....عضواً.

أ.د. عبد القادر مرعي الخليل.....عضواً.

الإهداء

إلى كل من علمني حرفاً وإلى كل محب للعلم والعطاء

إلى كل من كان عوناً لي في مسيرة دراستي

إلى أبنائي الأحباء؛ الحكم، وسليم، وطلال

إلى كل من ساعدني ووقف إلي جانبي ولم أستطع أن أشكره

إلى هؤلاء جميعاً أهدي هذا الجهد المتواضع.

غزاة قاسم

الشكر والتقدير

١. ٥

٢. ٥

٣. ٥

٤. ٥

٥. ٥

٦. ٥

٧. ٥

٨. ٥

٩. ٥

١٠. ٥

١١. ٥

١٢. ٥

١٣. ٥

١٤. ٥

١٥. ٥

١٦. ٥

١٧. ٥

١٨. ٥

١٩. ٥

٢٠. ٥

٢١. ٥

٢٢. ٥

٢٣. ٥

٢٤. ٥

٢٥. ٥

٢٦. ٥

٢٧. ٥

٢٨. ٥

٢٩. ٥

٣٠. ٥

٣١. ٥

٣٢. ٥

٣٣. ٥

٣٤. ٥

٣٥. ٥

٣٦. ٥

٣٧. ٥

٣٨. ٥

٣٩. ٥

٤٠. ٥

٤١. ٥

٤٢. ٥

٤٣. ٥

٤٤. ٥

٤٥. ٥

٤٦. ٥

٤٧. ٥

٤٨. ٥

٤٩. ٥

٥٠. ٥

٥١. ٥

٥٢. ٥

٥٣. ٥

٥٤. ٥

٥٥. ٥

٥٦. ٥

٥٧. ٥

٥٨. ٥

٥٩. ٥

٦٠. ٥

٦١. ٥

٦٢. ٥

٦٣. ٥

٦٤. ٥

٦٥. ٥

٦٦. ٥

٦٧. ٥

٦٨. ٥

٦٩. ٥

٧٠. ٥

٧١. ٥

٧٢. ٥

٧٣. ٥

٧٤. ٥

٧٥. ٥

٧٦. ٥

٧٧. ٥

٧٨. ٥

٧٩. ٥

٨٠. ٥

٨١. ٥

٨٢. ٥

٨٣. ٥

٨٤. ٥

٨٥. ٥

٨٦. ٥

٨٧. ٥

٨٨. ٥

٨٩. ٥

٩٠. ٥

٩١. ٥

٩٢. ٥

٩٣. ٥

٩٤. ٥

٩٥. ٥

٩٦. ٥

٩٧. ٥

٩٨. ٥

٩٩. ٥

١٠٠. ٥

© Arabic Digital Library-Yarmouk University

فهرس المحتويات

..				
ب.				
ج				
د				
ح	٥			
ي				
١				
٧			٥	
٨٣-٢٣			٥	٥
٢٤				
٣٠				
٣١			٥	
٣٢				
٣٦				
٤٠				
٥٦				
٥٧			٥	
٥٨				

٦٠
٦٠	١
٦٠	∅ ∅	
٦٢	∅	
٦٥	∅	
٦٩	∅	
٧٠	Ù	.	.	.	∅	
٧٢	∅	١
٧٣	١
٧٤	١
٧٦	∅	١
٧٧	١
٧٨	١
٨١	١
١٣٨-٨٤	∅
٨٦	
٨٦	١	.	١	Ù	.	∅

© Arabic Digital Library - Yarmouk University

..

.....

٨٦

.....

:

٨٦

.....

•

٨٩

.....

.

•

٩٠

.....

.

•

٩٧

.....

.

.

.

.

•

٩٩

.....

•

١٠١

.....

.

•

١٠٣

.....

.

.

.

.

.

.....

١٠٤

.....

.

.

.

•

١٠٧

.....

.

.

.

.

•

١١٠

.....

١١

١٢

١٣

١٤

١٥

•

١١١

.....

.

.

.

.

.

.

١١١

.....

.

•

١١٥

.....

.

.

.

.

•

١٢١

.....

.

.

.

.

•

© Arabic Digital Library - Yarmouk University

..	
١٣٦ Û ..	•
٢٠٧-١٣٩	: Ø
١٤٠
١٤٢
١٤٤
١٤٥
١٤٥	•
١٥٦	•
١٧١	•
٢١٠-٢٠٨	
٢٣٠-٢١١	
٢٣٧-٢٣١	
٢٥١-٢٣٨	

ABSTRACT

Ghazaleh Fersan Qasem: Oath Pragmatic In The Holy Qur'an. Ph.D. Dissertation. Yarmouk University. (supervisor Prof. Ali Alhamad).

This study is a Quranic-oath based study from the pragmatic approach point of view. It concentrates on the exact purposes of the oath speech in the Holy Quran, as far as the pragmatic approach studies the usage and the achieved levels of language.

This study cares about the speaker's purposes of speech considering the relation between the two parties of the discourse and the discourse context. Therefore, the pragmatic approach is a serious and effective tool for solving linguistic problems. It gives sufficient answers for different problematic cases such as ;who the speaker is , with whom he speaks ,what usages of the language are ,how to reach the speaker's purposes .

As far as the oath is one of the methods of the discourse interaction that aims to confirm news, this study discusses the origin of this objective, and builds up a research on the way of discovering the speaker's purposes.

This study requires a preface and three chapters .The preface is titled "The pragmatic approach". The researcher presents the meaning, the main concepts, and examples of this approach.

The first chapter is titled "The oath in the Holy Quran ".The researcher introduces the concepts of oath, the tow kinds of oath in the Holy Quran, and the pragmatic usage of oath.

The second chapter is titled "The pragmatics of the morphological and the syntactic levels". The researcher presents the different morphological formulas and the linguistic structural patterns. Depending on the morphological speech formula and its artistic structure, the purposes of the speaker will be revealed.

The third chapter is titled “The strategies of the speech “. The researcher clarifies three of them; the guidance strategy; the solidarity strategy; and the persuasion strategy. With these, the speaker’s purposes will be manifested.

The main conclusion that the study highlights clearly that the oath speech is an inference one that aims to persuade Addressee to abandon a certain behavior, or adjust a track, or change a way of thinking.

© Arabic Digital Library-Yarmouk University

· Õ ·
 · Õ · Õ · Õ · Õ ·
 · Õ ·¹
 · Õ · Õ ·
 · Õ ·
 · Õ · Õ ·
 · Õ ·
 · Õ · Õ · Õ ·
 · Õ · Õ · Õ ·
 · Õ · Õ · Õ ·
 · Õ · Õ · Õ ·
 · Õ · Õ · Õ ·
 · Õ · Õ · Õ ·
 · Õ · Õ · Õ ·
 · Õ · Õ · Õ ·
 · Õ · Õ · Õ ·
 · Õ · Õ · Õ ·
 · Õ · Õ · Õ ·

© Arabic Digital Library-Yarmouk University

. Õ · Õ ·

" fñ ï í é L ! é
 · Õ · Õ · Ù ·
 " Õ é è ñ ! ê
 Ù
 , Õ · Õ · Ù · . . .
 · ù ·
 " Ù " ·
 fl L " ! è
 " Ù
 " ! ì
 · Õ · Õ ·
 · Õ · Õ · Õ · Õ · Õ · Ù · . . .
 · Õ · Õ · Ù · Ù ·
 "
 " ! í

 " : Ù · 1 ·
 "

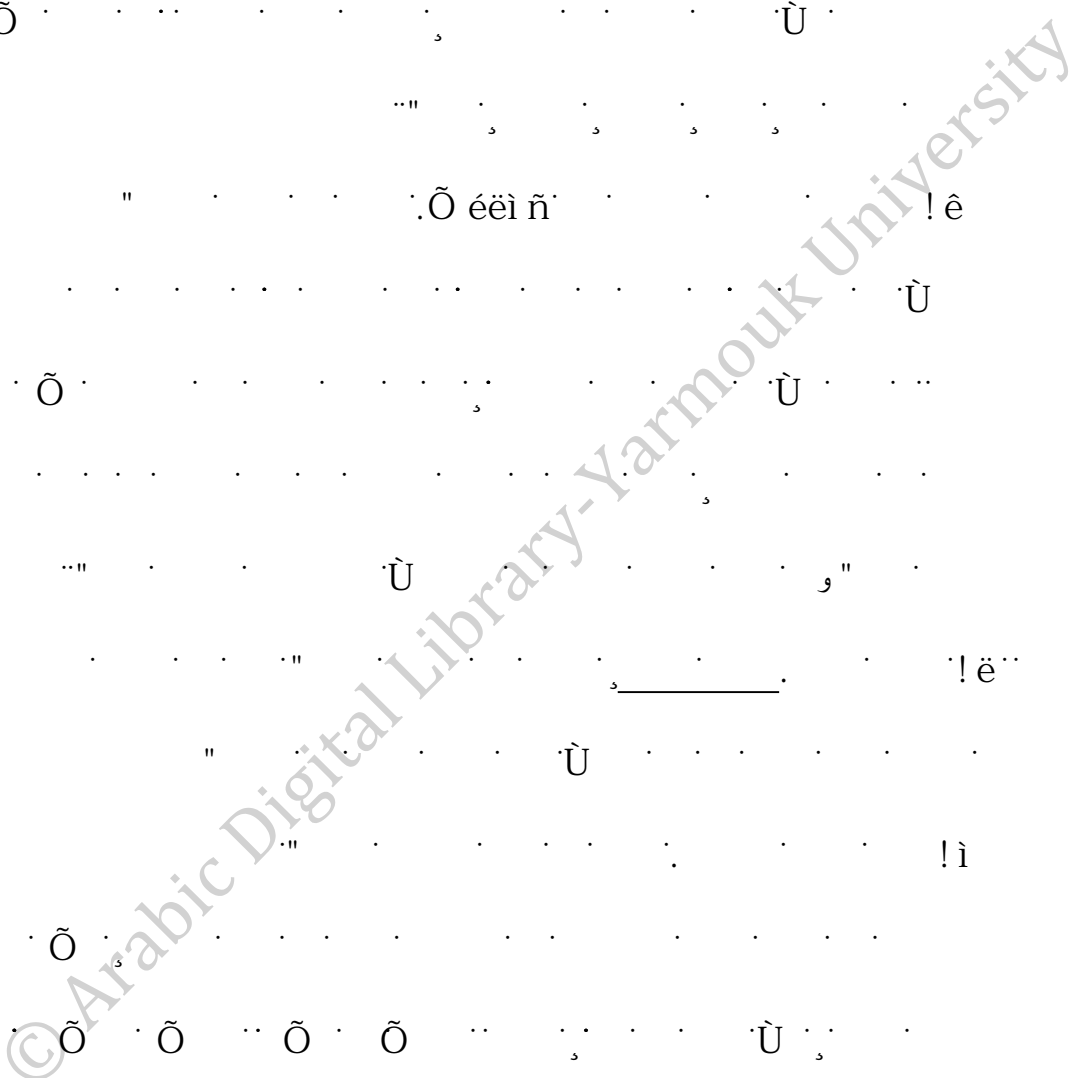

التعمير

© Arabic Digital Library-Yarmouk University

Arabic Digital Library - Yarmouk University

· · · · ·
· · · · ·
· · · · ·
· · · · ·
· · · · ·
· · · · ·
· · · · ·
· · · · ·
· · · · ·
· · · · ·
· · · · ·
· · · · ·
· · · · ·
· · · · ·
· · · · ·
· · · · ·
· · · · ·
· · · · ·
· · · · ·
· · · · ·

· · · · ·
· · · · ·
· · · · ·
· · · · ·
· · · · ·

. ù . . . ù . . . ù
 ù . . .
 ù
 ù
 . ù ù
 ù
 ù
 ù
 ù
 ù
 ù
 ù
 ù
 ù
 ù
 ù
 ù
 ù
 ù

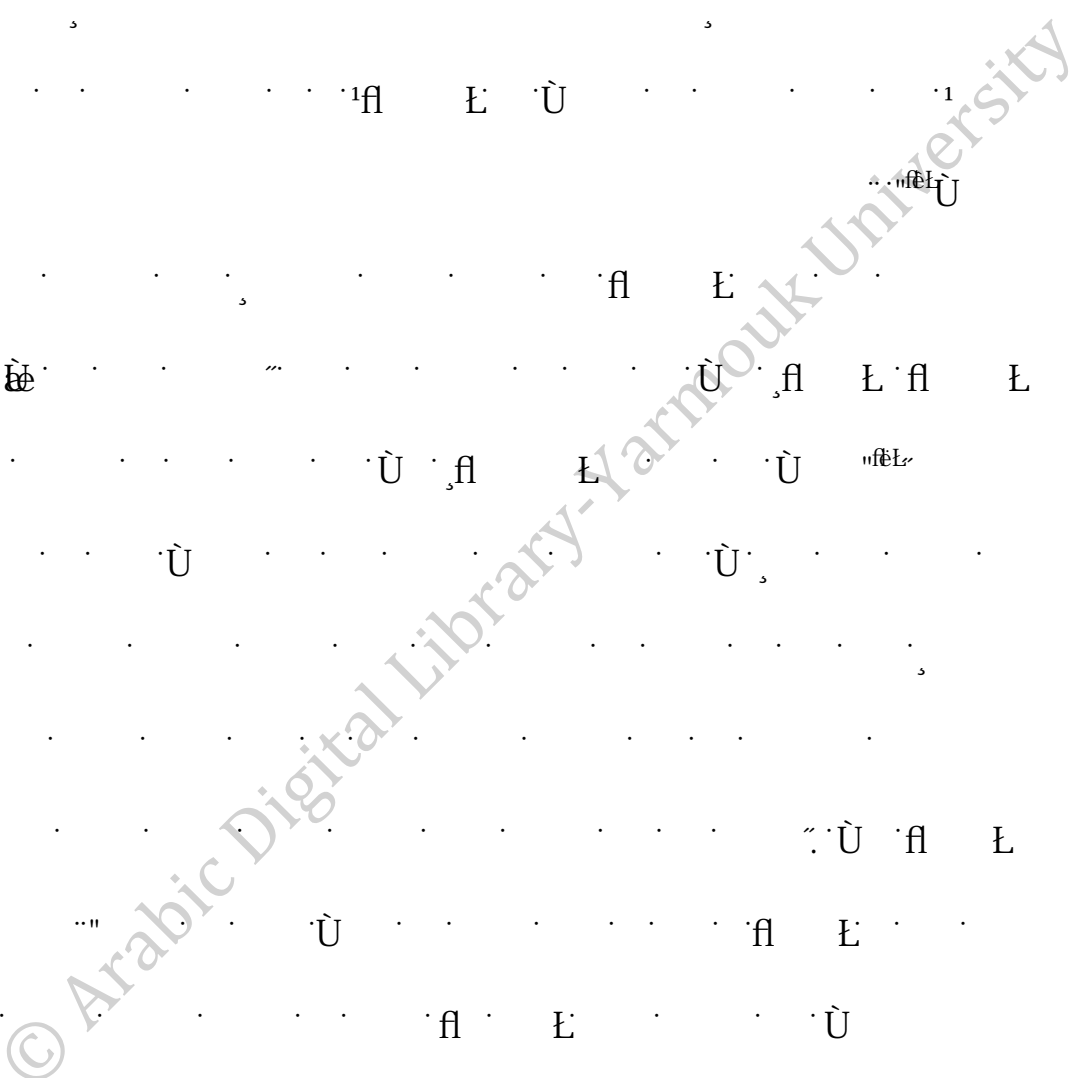

. "èè
 . "ì ð
 . "èì , éñî î , è
 . "í èè , éññê Ø
 . "éð# , èèèè , é

© Arabic Digital Library - Yarmouk University

.fl E
 :Ù Ù

 Ù

 Õ

 Ù

 Ù . fl Ù . E .
 à
 fl Ù . Ù .

 (Charles Ù .
 Ù . 1 Morris)

. fl
 "êi ,èèi ,é
 "i ,èèè fl

... ù ... éñěđ ...
... fěL ...

... **fsyntaxL** ... !
"

... ù ... **fsemanticL** ... !
"

... **fpragmaticsL** ... !
... 1 ... "

" ... ù ...
... ù ... fl E ...

... fl E ...
... 1 ...

... fěL ... ù ...

... ! ... ! ...

...

"éé ... fěL
... ù ... fěL
"éé! đ ... éñđí ... é ...

© Arabic Digital Library-Yarmouk University

... fêL .
"o . . . "Ù"
... " " . . . "
... o . . . Ù . . .
o . . . s . . . o . . .
... fêL . . .
... Ø . . . •
أ.
Ù . . .
!é . . . Ù . . .
... !ê . . .
fêL . . . " . . . "

Ø . . . " . . . fêL
العربي "ên . . . fêL
" . . . fêL
"éé . . . fêL

" 1
 fl L
 " : Û
 Û . 1 "
 Û
 Û . !
 Û . !
 Û
 Û
 Û
 Û
 Û
 Û
 Û
 " !
 " !
 " !

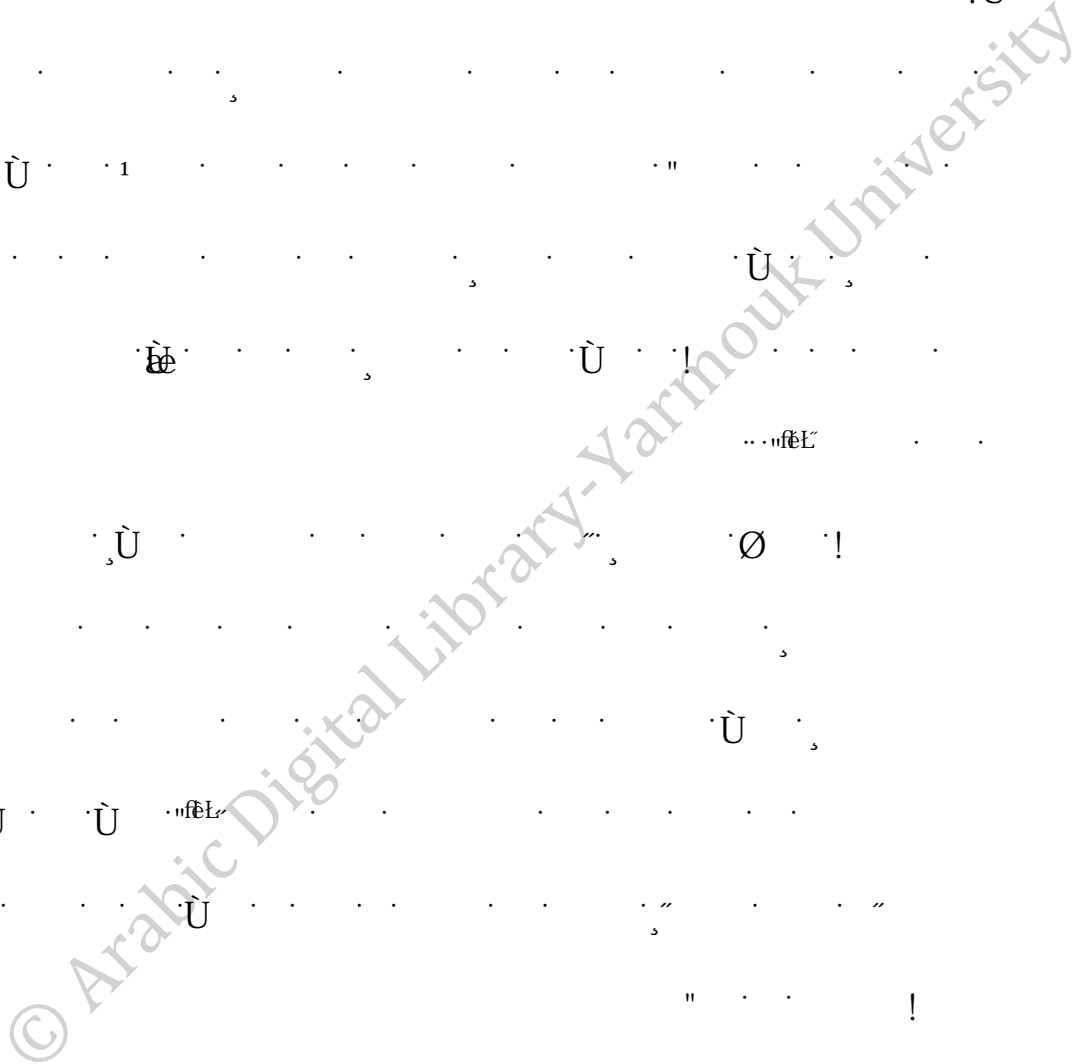

fl L 1 fêL
 " "
 "éñè! éõñ' ,èèèè' ,
 Ø " fêL
 "èè' ,
 "èè' , . fêL

.....!

· ù · fGriceL · ù · fl · L · •

· ù · fèL · ù ·

· fèL fl L flL ·

" · fl L · ù · flL !

" · fl L · fl L !

· 1 · fè fl L ·

· fL · " ·

· "fl · L ·

· ù · 1 · ù ·

· ù ·

·

· ù ·

· "ù · ù · ù

· fèL ·

· fèL

· Ø · " · fèL

· "èè · "

· "èè · fèL

. fl
 "Ù
 fl

 " 1 !
 " Ù Ù !
 " 1 !
 1 !
 fl
 Ù Ù
 fl Ù "
 fl fl fl
 fl Ù fl
 Ù "
 Ù Ù

© Arabic Digital Library - Yarmouk University

"ééé flL
 "íì flL
 "ééé! ééé

. . fèL Ù . . . Ø
 fL . L. . Ù . :Ù Ù
 Ù 1 . . .
 fèL Ù .
 fL Ù . Ù fL L
 "Ù Ù !
 "fL . Ù L Ù !
 "fL L Ù !
 Ù Ù fL L fÙ . L
 Ù 1 . . .
 Ù Ù 1 . . .
 Ù "
 fL Ù
 Ù Ù Ù " .
 " Ù 1 . . .
 fL Ù

"lì : fèL
 "îî!îî , fèL
 "ëë fèL
 "ééî , fL L
 "nî , éñđî , é , Ù fL

Ù
"

Ù
Ù " Ù " !
:

"ا . ل . ا . ل !

"ا . ل . !

"ا . ل Õ !

"ا . ل !

Ù
"

Ù

è

è

Ù

è

Ù

è

" . à

Ù

Ù

.
.
.

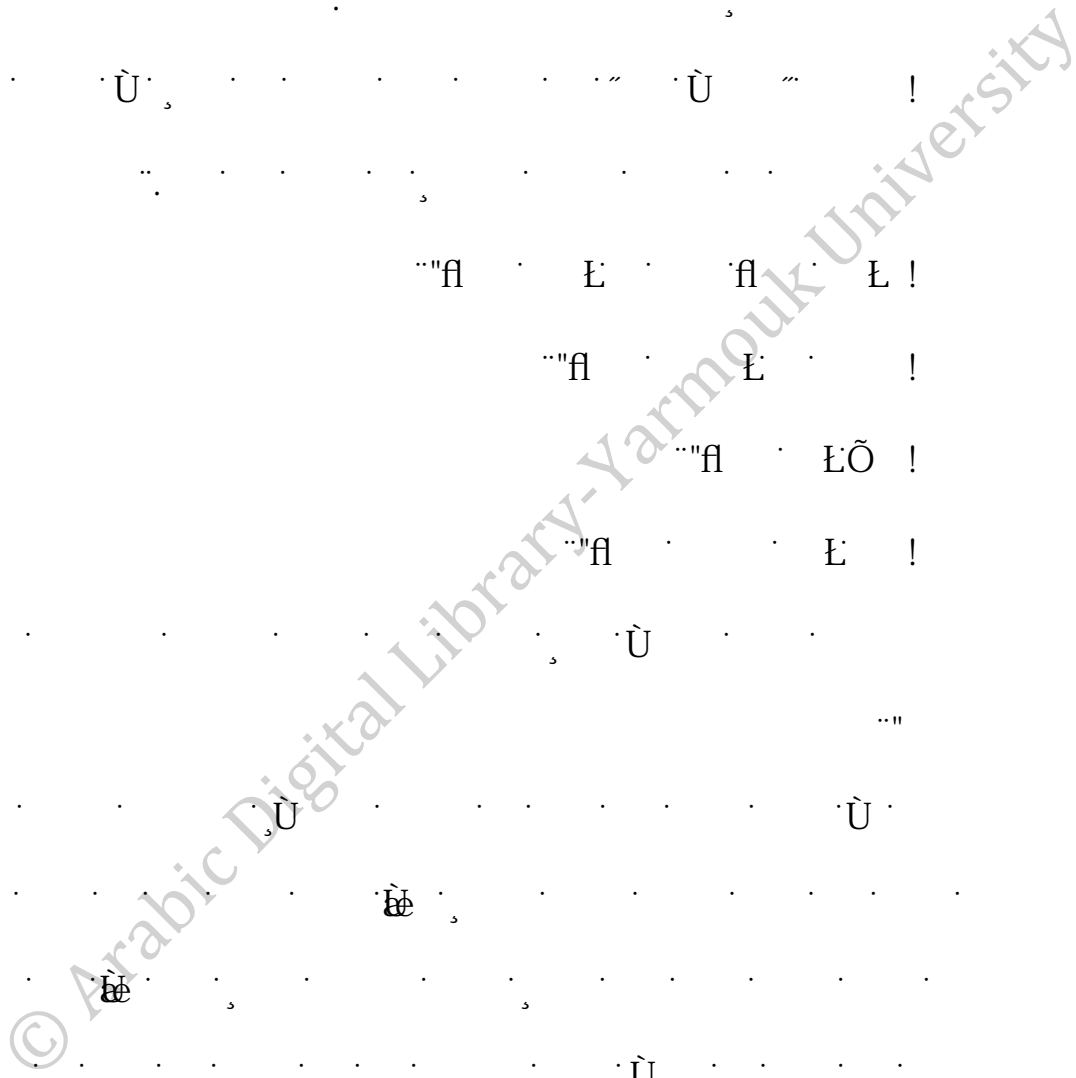

الفصل الأول

القسم في القرآن الكريم

- مفهوم القسم
- نوعا القسم في القرآن الكريم
- الإجراء التداولي في القسم

© Arabic Digital Library-Yarmouk University

.....
. Ù Ù
.
.
.
. Ù
.
.
. 1
. Ù
.
. Ù
.
.
. Ù
.
.
. Ù
.

"أ . . . ل . . . Ù . . . ل . . .

! Ù
.
.
.
.
.
.
.
.
.

..... Ù

..... Ù

..... fêL

..... Ù

فَقُلْتُ بَيْنَ اللَّهِ أَبْرُحَ قَاعِدًا ۖ وَلَوْ قَطَعُوا رَأْسِي لَدَيْكَ وَأَوْصَالِي^{fêL}

.....

..... Ù

..... Ù

..... fêL

..... Ù

فَإِنَّ الْحَقَّ مَمَّطَةٌ ثَلَاثٌ ۖ بَيْنُ أَوْ فِقَارٌ أَوْ جِلَاءٌ^{fêL}

.....

..... Ù

..... Ù

..... Ù

.....

..... (١)

..... "èi 'ê

..... "èè

..... "í èi ! í èè# fl L

..... (٢)

..... "éèð 'éñðè

· · · · ·
· · · · ·

· · · · ·

· · · · ·
· · · · ·

· · · · ·
· · · · ·

· · · · ·
· · · · ·

· · · · ·
· · · · ·

· · · · ·

· · · · ·
· · · · ·
· · · · ·

...

· Û Õ · Õ · . . . · 1 · Û · · 1 · ;

· Û Õ · Õ · , · . . . · Û · , · Æ · £ · Û · ,

· Õ · , · Æ · Õ · Õ · £ · . . . · 1 · . . . · " · Æ · £ ·

· Õ · . . . · 1 · · Û

· Õ · , ·

... f£L

· Õ · . . . · Û · , ·

· Û · , · . . . · Û · . . . · Æ · £

· £ · , · Û ·

﴿ وَأَقْسَمُوا بِاللَّهِ ﴾ · Õ · Õ · , · . . . · Æ · . . . · £ · Æ

جَهْدَ أَيْمَانِهِمْ لِيَنْ جَاءَتْهُمْ آيَةٌ لِيُؤْمِنُوا بِهَا ﴿

·

· Õ · Õ · Õ · Õ · Õ · Õ · " · Æ · £ · 1 ·

... f£L

· Õ · 1 · Õ · . . . · Û ·

...

... "ñé,ñè#ñ'Ø · . . . · f£L

..... "i è# , · . . . · Ø · . . . · f£L

..

بِاللَّهِ رَبِّكَ إِنَّكَ دَخَلْتَ فَقْلَهَا هَذَا ابْنُ هَرَمَةَ وَاقِفًا بِالْبَابِ

.

وَإِلَّا لَأَكِيدَنَّ أَصْنَانًا لِي خُسْرٍ

.

﴿ فِي السَّمَاءِ رِزْقُكُمْ وَمَا تُوعَدُونَ ﴾ ﴿٢٢﴾ فَوَرَبِّ السَّمَاءِ وَالْأَرْضِ إِنَّهُ لَحَقٌّ مِّثْلَ مَا أَنَّكُمْ نَنْطِقُونَ ﴿٢٣﴾

...@ë'êê

õ

ù

...@éä.

﴿ فِي أَنْفُسِكُمْ أَفَلَا تُبْصِرُونَ ﴾

ù

õ

ù

...ffèL

õ

õ

ù

ù

õ

ù

ù

ù

ù

ù

ù

ù

ù

ù

..."

õ

ù

ù

﴿ وَقَالَ الَّذِينَ كَفَرُوا لَا تَأْتِينَا السَّاعَةُ قُلْ بَلَىٰ وَرَبِّي لَتَأْتِيَنَّكُمْ ﴾

...@i.

﴿ وَتَاللَّهِ لَأَكِيدَنَّ أَصْنَامَكُمْ بَعْدَ أَنْ تُوَلُّوا مُدْبِرِينَ ﴾

@

﴿ فَوَرَبِّكَ لَنَسُفْنَهُنَّ أَجْمِينَ ﴾

õ

...@é:

Q

õ

õ

õ

...ffèL

ù

ù

ù

ù

ù

ù

ù

ù

ù

ù

ù

...ù

...`i`i`è#é' : ffèL

...`èi`i`ø : ffèL

· · · · · Ù · · · · · Ù · · · · ·

﴿ وَاللَّيْلِ وَالزَّيْتُونِ ﴾ : · · · · · ﴿ وَالْقُرْآنَ الْعَظِيمَ ﴾ : · · · · ·

· · · · · · · · · · ·

· · · · · Ù · · · · · !

· · · · · Ù · · · · ·

· · · · · Ù · · · · ·

· · · · · ﴿ وَتَأْتِيكُمْ بَعْدَ أَنْ تُؤَلَّفُوا مَدِينًا ﴾ : · · · · ·

· · · · · Ù · · · · · Ù · · · · · Ù · · · · ·

Ù · · · · · · · · · ·

· · · · · · · · · · ·

· · · · · · · · · · ·

· · · · · ﴿ يَا أَيُّهَا الْمُدَّثِّرُ ﴿١﴾ وَالْقُرْآنِ الْحَكِيمِ ﴿٢﴾ إِنَّكَ لَمِنَ الْمُرْسَلِينَ ﴾ : · · · · ·

· · · · · ﴿ لِأَعَذِّبَهُ عَذَابًا شَدِيدًا ﴾ : · · · · ·

· · · · ·

· · · · ·
· · · · ·
· · · · ·
· · · · ·

﴿ وَقَسَمُهُمَا إِنِّي لَكُمَا لِمِنَ النَّاصِحِينَ ﴾ [٥٠]

﴿ ص وَالْقُرْآنِ ذِي الذِّكْرِ ﴾ [٥١]

﴿ ص وَالْقُرْآنِ ذِي الذِّكْرِ ﴾ [٥١]

﴿ ق وَالْقُرْآنِ الْمَجِيدِ ﴾ [٥٢]

﴿ أَلْكَافِرُونَ هَذَا شَيْءٌ عَجِيبٌ ﴾ [٥٣]

﴿ ق وَالْقُرْآنِ الْمَجِيدِ ﴾ [٥٢]

﴿ ق وَالْقُرْآنِ الْمَجِيدِ ﴾ [٥٢]

﴿ ق وَالْقُرْآنِ الْمَجِيدِ ﴾ [٥٢]

﴿ ق وَالْقُرْآنِ الْمَجِيدِ ﴾ [٥٢]

﴿ ق وَالْقُرْآنِ الْمَجِيدِ ﴾ [٥٢]

﴿ ق وَالْقُرْآنِ الْمَجِيدِ ﴾ [٥٢]

١٥٤

١٥٥

١٥٦

١- ﴿ فَلَا وَرَبِّكَ لَا يُؤْمِنُونَ حَتَّىٰ يُحَكِّمُوكَ فِيمَا شَجَرَ بَيْنَهُمْ ثُمَّ لَا يَجِدُوا فِي أَنفُسِهِمْ حَرَجًا مِّمَّا قَضَيْتَ وَيُسَلِّمُوا سَلِيمًا ﴾

"@í . Q

٢- ﴿ فَلَا أَقْسَمُ بِمَوْجِ الثُّجُورِ ﴿٧٥﴾ وَإِنَّهُ لَقَسَمٌ لَّا تَعْلَمُونَ عَظِيمٌ ﴾

"@í! ïí .

٣- ﴿ فَلَا أَقْسَمُ بِمَا تُبْصِرُونَ ﴿٣٨﴾ وَمَا لَا تُبْصِرُونَ ﴿٣٩﴾ إِنَّهُ لَقَوْلُ رَسُولٍ كَرِيمٍ ﴾

"@è! èð .

٤- ﴿ فَلَا أَقْسَمُ بِرَبِّ الْمَشْرِقِ وَالْمَغْرِبِ إِنَّا لَقَائِدُونَ ﴿٥٠﴾ عَلَٰمٌ أَن تُبَدِّلَ خَيْرًا مِّنْهُمْ وَمَا نَحْنُ بِمَسْبُوقِينَ ﴾

"@é! ì è .

٥- ﴿ فَلَا أَقْسَمُ بِالْخُفِّسِ ﴿١٥﴾ الْجَوَارِ الْكُنَّسِ ﴿١٦﴾ وَاللَّيْلِ إِذَا عَسَسَ ﴿١٧﴾ وَالصُّبْحِ إِذَا تَنَفَّسَ ﴿١٨﴾ إِنَّهُ لَقَوْلُ رَسُولٍ كَرِيمٍ ﴾

"@ñ! éí .]

٦- ﴿ فَلَا أَقْسَمُ بِالسَّفْقِ ﴿١٦﴾ وَاللَّيْلِ وَمَا وَسَقَ ﴿١٧﴾ وَالْقَمَرِ إِذَا اتَّسَقَ ﴿١٨﴾ لَتَرْكَبُنَّ طَبَقًا عَن طَبَقٍ ﴾

"@ñ éî . Q

٧- ﴿ لَا أَقْسَمُ بِيَوْمِ الْقِيَمَةِ ﴿١﴾ وَلَا أَقْسَمُ بِالنَّفْسِ اللَّوَّامَةِ ﴾

"@! é: .

٨- ﴿ لَا أَقْسَمُ بِهَذَا الْبَلَدِ ﴿١﴾ وَأَنْتَ حِلٌّ بِهَذَا الْبَلَدِ ﴿٢﴾ وَالْوَالِدِ وَمَا وَلَدَ ﴿٣﴾ لَقَدْ خَلَقْنَا الْإِنْسَانَ فِي كَبَدٍ ﴾

! é:]

"@

· · · · · 1 · · · · · Ù · · ·

· Õ · Õ · Õ · Õ · Õ · Õ · · · · ·

· · · · ·

· · · · · Ù · · · · ·

· Õ · Õ · · · · · Ù · Ì Ù · Ì Ù · Ì Ù · Ì Ù ·

· Ù Õ · Õ · · Õ · Õ Ì Ù · · · Ì Ù · · Ì Ù ·

· · Õ · Õ · Õ · Ù Ù · · · Ì Ù · Ì Ù ·

· · · · ·

· Ù Õ) · · · · · 1 · · · · ·

· · · · · Ù · Ì Ù · Ì Ù · Ì Ù · Ì Ù ·

· · · · · Ù · Ì Ù ·

· Õ · Õ · Ù · · · · Ù · · · · ·

· Ù (لَتَبْلُوكَ فِي أَمْوَالِكُمْ وَأَنْفُسِكُمْ) · · · · ·

· · · · ·

· Õ · Ù Õ Ì Õ · · · · Ù · · · · ·

· · · · · Ù · · · · ·

· · · · · Õ · · · · ·

· · · · · Õ · · · · ·

· · · · · Õ · · · · ·

﴿وَلَقَدْ عَلِمُوا لَمَنِ اشْتَرَاهُ مَا لَهُ فِي الْآخِرَةِ﴾

فعل ماضٍ مبني على الفاعل المفعول به المفعول له المفعول من أجله المفعول به المفعول له المفعول من أجله

﴿وَلَقَدْ عَلِمُوا لَمَنِ اشْتَرَاهُ مَا لَهُ فِي الْآخِرَةِ﴾

فعل ماضٍ مبني على الفاعل المفعول به المفعول له المفعول من أجله المفعول به المفعول له المفعول من أجله

﴿وَلَقَدْ عَلِمُوا لَمَنِ اشْتَرَاهُ مَا لَهُ فِي الْآخِرَةِ﴾

﴿لَقَدْ سَمِعَ اللَّهُ﴾

﴿وَلَقَدْ آتَيْنَا﴾

﴿وَلَقَدْ﴾

﴿جِئْتَهُمْ بِكِتَابٍ فَصَّلْنَاهُ﴾

﴿لَقَدْ أَرْسَلْنَا نُوحًا﴾

- ﴿لَقَدْ﴾
- ﴿لَقَدْ﴾
- ﴿لَقَدْ﴾
- ﴿لَقَدْ﴾
- ﴿لَقَدْ﴾
- ﴿لَقَدْ﴾

. "fl . . . L : .
 Ù
 Õ " Ù
 Õ fl
 Õ | ﴿ وَلَئِن شِئْنَا لَنذَهِبَنَّ بِالَّذِي أَوْحَيْنَا إِلَيْكَ ﴾
 Õ fl L.Ù fl L Õ
 fl
 Õ
 fl L fl L
 Õ ù Õ
 fl L
 Õ ù Õ L
 Õ fl Ù L "fl
 fl L fl L

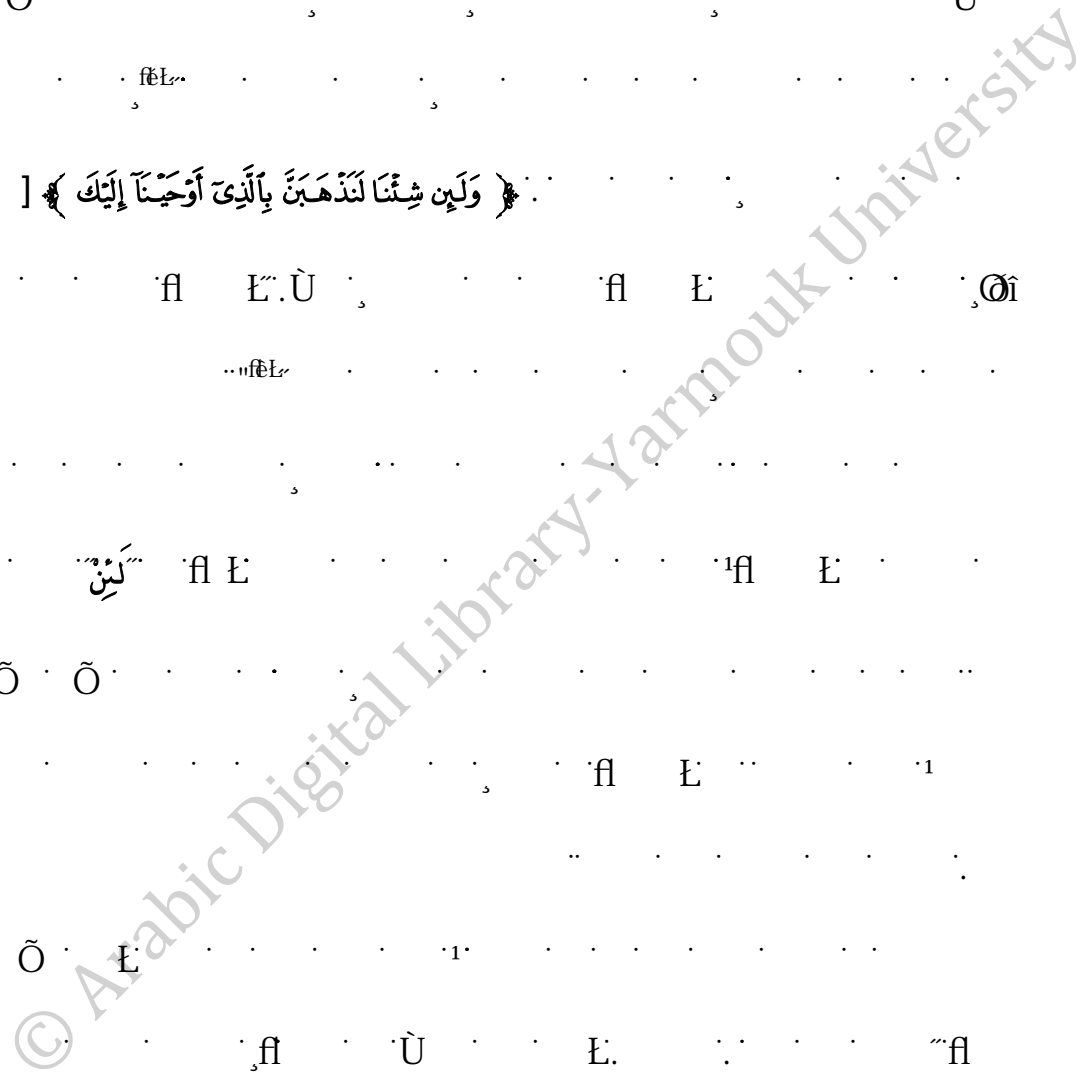

"éèñ . . . : flL
 "lîî # . . . : flL
 "èè! éñ . . . : flL
 Ø Ù flL
 "èèè# ,èèè ,é
 "èèè flL

. fi . L Ù
 . L . . fiL . Ù
 " fi .
 fiL fi
 ﴿وَلَعَبْدٌ مُّؤْمِنٌ خَيْرٌ﴾ fi L
 . fiL Õ fi LÙ Qêé مِنْ مُشْرِكٍ ﴿
 . fi Õ LÙ Õ
 . Õ fi L Ù .
 fiL . Ù Ù
 Ù
 Ù
 . Õ Ù .
 Qêé ﴿ وَإِنْ مِنْكُمْ إِلاَّ وَارِدُهَا كَانَ عَلَى رَبِّكَ حَتْمًا مَقْضِيًّا ﴾]
 . Õ fiL

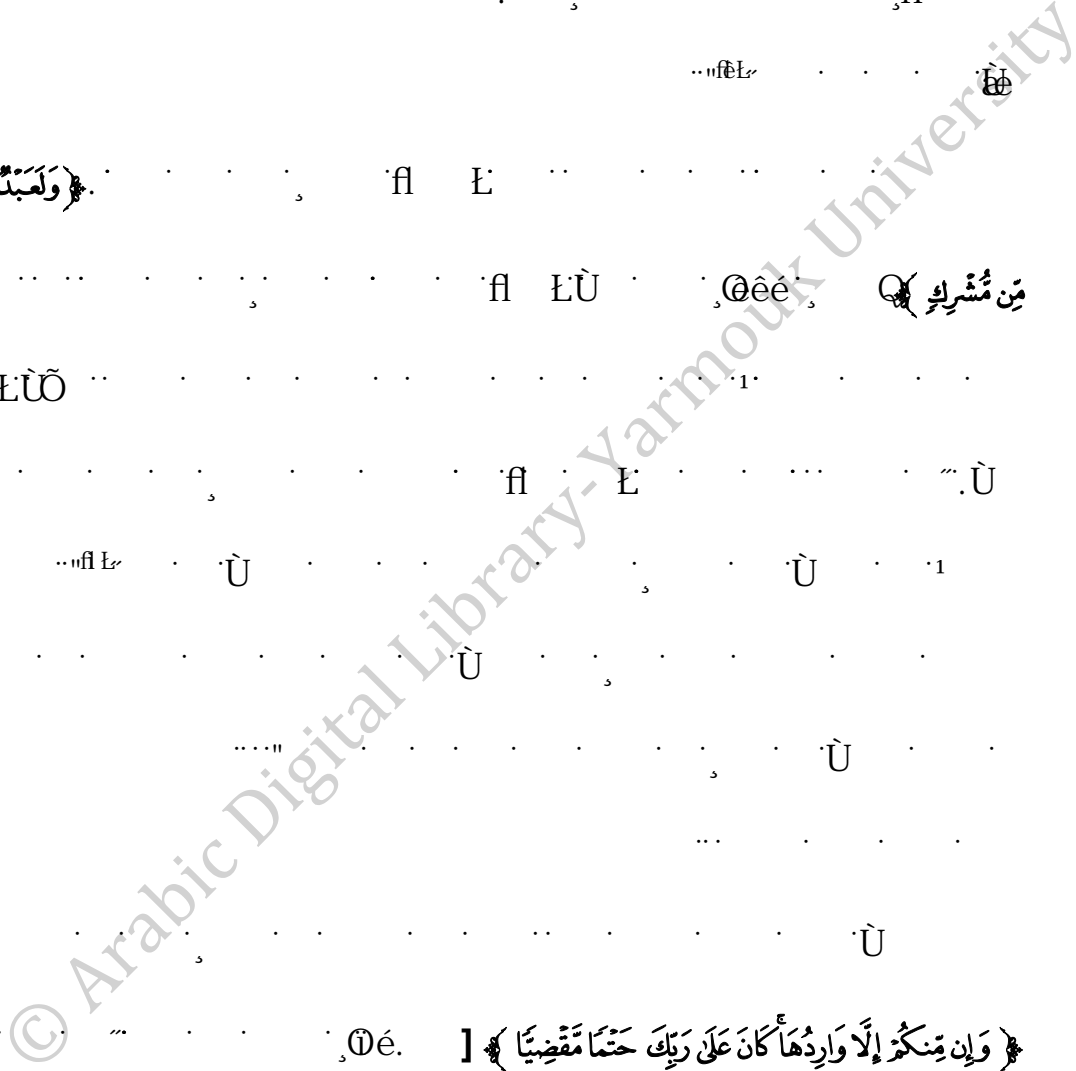

"èèè# Ø fiL
 " fiL
 "éí fiL
 "èèð# fiL
 "èèðì # fiL

... ä ... ä ...

... Õ ... Õ ... Õ ...

... Õ ... Õ ... Ù

ثم فورريك لنحشرنهم والشيطين ثم لنحصرنهم حول جهنم حيثما ﴿٧٦﴾ ثم

لنزعت من كل شعبة منهم أشد على الرحمن عينيا ﴿٧٦﴾ ثم لنحن أعلم بالذين هم أولى بها صليبا ﴿٧٧﴾ وإن منكم إلا

وآردها كان على ربك حتما مقضيا ﴿٧٧﴾ ثم ننجى الذين اتقوا ونذر الظالمين فيها جثيا ﴿٧٨﴾

... Õ ...

... Õ ... Ù ... Ù ...

... Õ ... Õ ... Õ ...

... Õ ... Õ ... Ù ...

... Õ ... Õ ... Ù ...

... Õ ... Ù ...

... Õ ... Ù ...

... Õ ... Ù ...

... Õ ... Ù ...

... Õ ... Ù ...

... Õ ... Ù ...

﴿ وَتَأْتِيهِمْ بَغْتًا بَئِذٍ فَسَقُوا وَلَئِنْ كُنْتُمْ تُحِبُّونَ اللَّهَ فَاتَّبِعُوا أَوْامِرَ اللَّهِ وَاتَّقُوهُ فَذُكِّرْتُمْ ۚ وَلَا تَكْفُرْ بِاللَّهِ فَتَكُونَ مِنَ الْكَافِرِينَ ۚ ﴾

﴿ قُلْ أَطِيعُوا اللَّهَ وَأَطِيعُوا الرَّسُولَ ۚ وَمَنْ يَعْصِ اللَّهَ وَرَسُولَهُ فَأَيُّ صَاحِبِ عِزٍّ مُبِينٍ ۚ ﴾

﴿ قَالُوا تَأْتِيهِمْ لَقْدَاءُ اللَّهِ فَقَدْ جَاءَهُمْ أَهْلُ اللَّهِ عَلَيْهِمْ ۚ ﴾

﴿ وَإِن كُنَّا لَخَطِيئِينَ ﴾

﴿ وَأَقْسَمُوا بِاللَّهِ جَهْدَ أَيْمَانِهِمْ ﴾

﴿ لَئِن أَمَرْتَهُمْ لَيَخْرُجُنَّ ﴾

﴿ قُلْ أَطِيعُوا اللَّهَ وَأَطِيعُوا الرَّسُولَ ۚ وَمَنْ يَعْصِ اللَّهَ وَرَسُولَهُ فَأَيُّ صَاحِبِ عِزٍّ مُبِينٍ ۚ ﴾

﴿ قَالُوا تَأْتِيهِمْ لَقْدَاءُ اللَّهِ فَقَدْ جَاءَهُمْ أَهْلُ اللَّهِ عَلَيْهِمْ ۚ ﴾

﴿ وَإِن كُنَّا لَخَطِيئِينَ ﴾

﴿ وَأَقْسَمُوا بِاللَّهِ جَهْدَ أَيْمَانِهِمْ ﴾

﴿ لَئِن أَمَرْتَهُمْ لَيَخْرُجُنَّ ﴾

﴿ وَاللَّهُ يَشْهَدُ إِنَّ الْمُنَافِقِينَ لَكَاذِبُونَ ﴾

﴿ قُلْ أَطِيعُوا اللَّهَ وَأَطِيعُوا الرَّسُولَ ۚ وَمَنْ يَعْصِ اللَّهَ وَرَسُولَهُ فَأَيُّ صَاحِبِ عِزٍّ مُبِينٍ ۚ ﴾

﴿ قَالُوا تَأْتِيهِمْ لَقْدَاءُ اللَّهِ فَقَدْ جَاءَهُمْ أَهْلُ اللَّهِ عَلَيْهِمْ ۚ ﴾

﴿ وَإِن كُنَّا لَخَطِيئِينَ ﴾

﴿ وَأَقْسَمُوا بِاللَّهِ جَهْدَ أَيْمَانِهِمْ ﴾

﴿ لَئِن أَمَرْتَهُمْ لَيَخْرُجُنَّ ﴾

﴿ قُلْ أَطِيعُوا اللَّهَ وَأَطِيعُوا الرَّسُولَ ۚ وَمَنْ يَعْصِ اللَّهَ وَرَسُولَهُ فَأَيُّ صَاحِبِ عِزٍّ مُبِينٍ ۚ ﴾

١٠ ١١ ١٢ ١٣ ١٤ ١٥ ١٦ ١٧ ١٨ ١٩ ٢٠ ٢١ ٢٢ ٢٣ ٢٤ ٢٥ ٢٦ ٢٧ ٢٨ ٢٩ ٣٠ ٣١ ٣٢ ٣٣ ٣٤ ٣٥ ٣٦ ٣٧ ٣٨ ٣٩ ٤٠ ٤١ ٤٢ ٤٣ ٤٤ ٤٥ ٤٦ ٤٧ ٤٨ ٤٩ ٥٠ ٥١ ٥٢ ٥٣ ٥٤ ٥٥ ٥٦ ٥٧ ٥٨ ٥٩ ٦٠ ٦١ ٦٢ ٦٣ ٦٤ ٦٥ ٦٦ ٦٧ ٦٨ ٦٩ ٧٠ ٧١ ٧٢ ٧٣ ٧٤ ٧٥ ٧٦ ٧٧ ٧٨ ٧٩ ٨٠ ٨١ ٨٢ ٨٣ ٨٤ ٨٥ ٨٦ ٨٧ ٨٨ ٨٩ ٩٠ ٩١ ٩٢ ٩٣ ٩٤ ٩٥ ٩٦ ٩٧ ٩٨ ٩٩ ١٠٠

© Arabic Digital Library - Yarmouk University

١٠٠ ١٠١ ١٠٢ ١٠٣ ١٠٤ ١٠٥ ١٠٦ ١٠٧ ١٠٨ ١٠٩ ١١٠ ١١١ ١١٢ ١١٣ ١١٤ ١١٥ ١١٦ ١١٧ ١١٨ ١١٩ ١٢٠ ١٢١ ١٢٢ ١٢٣ ١٢٤ ١٢٥ ١٢٦ ١٢٧ ١٢٨ ١٢٩ ١٣٠ ١٣١ ١٣٢ ١٣٣ ١٣٤ ١٣٥ ١٣٦ ١٣٧ ١٣٨ ١٣٩ ١٤٠ ١٤١ ١٤٢ ١٤٣ ١٤٤ ١٤٥ ١٤٦ ١٤٧ ١٤٨ ١٤٩ ١٥٠ ١٥١ ١٥٢ ١٥٣ ١٥٤ ١٥٥ ١٥٦ ١٥٧ ١٥٨ ١٥٩ ١٦٠ ١٦١ ١٦٢ ١٦٣ ١٦٤ ١٦٥ ١٦٦ ١٦٧ ١٦٨ ١٦٩ ١٧٠ ١٧١ ١٧٢ ١٧٣ ١٧٤ ١٧٥ ١٧٦ ١٧٧ ١٧٨ ١٧٩ ١٨٠ ١٨١ ١٨٢ ١٨٣ ١٨٤ ١٨٥ ١٨٦ ١٨٧ ١٨٨ ١٨٩ ١٩٠ ١٩١ ١٩٢ ١٩٣ ١٩٤ ١٩٥ ١٩٦ ١٩٧ ١٩٨ ١٩٩ ٢٠٠

. fèLr
 " " Ù
 Ù
 fèLr
 fèLr à
 Ù
 Ù fèLr
 fèLr
 Ù Ù
 " "
 Ù
 S S
 Ù

© Arabic Digital Library-Yarmouk University

" " éñè#èð , fèL
 " " éèi #è , fèL
 " " éèè#èè , fèL
 " " ñè#ñ , Ø fèL
 " " èè , fèL

﴿ وَالصَّانِعَاتِ صَفًا ۝١﴾ فَأَلزِمَتِ زَجْرًا ۝٢﴾ فَأَتْلَيْتِ ذِكْرًا ۝٣﴾ إِنَّ إِلَهًا لَّهُمْ

لَوْحٌ

﴿ وَإِنَّا لَنَحْنُ الصَّافُونَ ۝١٦٥﴾ وَإِنَّا لَنَحْنُ الْمُسِيحُونَ ﴿

﴿ وَإِنَّا لَنَحْنُ الْمُسِيحُونَ ﴿

﴿ وَإِنَّا لَنَحْنُ الْمُسِيحُونَ ﴿

﴿ وَإِنَّا لَنَحْنُ الْمُسِيحُونَ ﴿

..... ١٥٠

..... "fl L"

..... ﴿يس ١﴾ وَالْقُرْآنِ الْحَكِيمِ ﴿٢﴾ إِنَّكَ لَمِنَ ٥٠

..... "١! é: ﴿٣﴾ عَلَى صِرَاطٍ مُسْتَقِيمٍ ﴿٤﴾"

..... "....."

..... ٥١

..... ٥٢ ٥٣ ٥٤ ٥٥ ٥٦ ٥٧ ٥٨ ٥٩ ٦٠ ٦١ ٦٢ ٦٣ ٦٤ ٦٥ ٦٦ ٦٧ ٦٨ ٦٩ ٧٠ ٧١ ٧٢ ٧٣ ٧٤ ٧٥ ٧٦ ٧٧ ٧٨ ٧٩ ٨٠ ٨١ ٨٢ ٨٣ ٨٤ ٨٥ ٨٦ ٨٧ ٨٨ ٨٩ ٩٠ ٩١ ٩٢ ٩٣ ٩٤ ٩٥ ٩٦ ٩٧ ٩٨ ٩٩ ١٠٠

..... "....."

..... "....."

..... "....."

..... "....."

..... ﴿لِنُنذِرَ قَوْمًا مَّا أُنذِرَ آبَاؤَهُمْ فَهُمْ غَافِلُونَ ﴿١﴾﴾ ٥٠

..... Ø

.....

..... "èi í #,

﴿وَالنَّجْوَاءُ﴾

هَوَى ١ مَاضِلٌ صَاحِبُكَ وَمَا عَوَى ٢ وَمَا يَطِقُ عَنِ الْهَوَى ٣

.....

﴿مَاضِلٌ صَاحِبُكَ وَمَا عَوَى﴾

.....

.....

.....

.....

.....

.....

.....

.....

.....

.....

.....

.....

.....
.....

﴿ وَالصَّحَىٰ ۝١ وَاللَّيْلِ إِذَا سَجَىٰ ۝٢ مَا وَدَّعَكَ رَبُّكَ وَمَا قَلَىٰ ۝٣ وَالْآخِرَةُ خَيْرٌ لَّكَ مِنَ الْأُولَىٰ ۝٤ وَسَوْفَ يُعْطِيكَ رَبُّكَ ۝٥ ﴾

﴿ فَتَرَىٰ ۝٦ ﴾

... ! ... Ù ...
...
... ! ... ! ...
... Ù ...
... Ù ...
... fl Ù ...
... Ù ... fl Ù fl Ù ...
... Ù ...
... !
... Ù ... !
... fl Ù ...
... Ù ...
... Ù

﴿ حَمِّ ۝١ وَالْكِتَابِ الْمُبِينِ ۝٢ ﴾

﴿ إِنَّا جَعَلْنَاهُ قُرْءَانًا عَرَبِيًّا لَعَلَّكُمْ تَعْقِلُونَ ۝٢ ﴾

...#è ù : flL
...#èè ù : flL

.....

.....

.....

.....

.....

.....

.....

.....

.....

.....

.....

.....

.....

.....

.....

.....

.....

.....

.....

.....

.....

.....

.....

© Arabic Digital Library-Yarmouk University

أَفَسِمُ بِمَوَاقِعِ الْجُبُورِ ﴿٧٥﴾ وَإِنَّهُ لَقَسَمٌ لَوْ تَعْلَمُونَ عَظِيمٌ ﴿٧٦﴾ إِنَّهُ لَقُرْآنٌ كَرِيمٌ ﴿٧٧﴾ فِي كِتَابٍ مَكْنُونٍ ﴿٧٨﴾

.....

.....

! " . . . : . . . !
·fl L·fl L . . . : . . . : . . . !

"fl · L



..."
وَالكِتَابِ الْمُبِينِ ﴿١٠٠﴾ إِنَّا أَنْزَلْنَاهُ فِي لَيْلَةِ مُبْرَكَةٍ إِنَّا كُنَّا مُنذِرِينَ ﴿١٠١﴾

·fl L ·U
...!"

·fl L ·U ·fl L

·U ·fl L ·U fl . . . L

·U ·fl L ·U ·fl L ·U ·U ·U

·U ·U ·U ·fl . . . L

" . . . ·U . . . : . . . !
"fl L . . . : . . . ·U . . . : . . . !

"@: ﴿١٠٠﴾ إِنَّا أَنْزَلْنَاهُ فِي لَيْلَةِ الْقَدْرِ ﴿١٠١﴾ . . . ·U . . . : . . .

·fl L "èèdè#
·fl L "èi ñ#éi

..... : ·Ù
 · Û ·Ù ·Ù

﴿ وَالَّذِينَ ذَرَوْا ﴿١﴾ فَأَلْحَمْنَا وَقَرَأَ ﴿٢﴾ فَأَلْحَمْنَا وَقَرَأَ ﴿٣﴾ فَأَلْمَسْنَا أَمْرًا ﴿٤﴾ إِنَّمَا نُوْعِدُونَ لَصَادُقُ

﴿٥﴾ وَإِنَّ الدِّينَ لَوَاقِعٌ ﴿٦﴾

..... fèL
 fèL

..... !
 ·Ù

.....
 · f à L Û ·Ù ·Ù fèL

·Ù · f ù L ! ·Ù
 ·Ù ·Ù ·Ù ·Ù ä ! f à L

"f à L f à L !

" ..
 ..

..... fèL

..... fèL

..... fèL

..... f à L

﴿فَوَرَبِّكَ لَنَحْشُرَنَّهُمْ﴾

وَالشَّيْطِينَ ثُمَّ لَنُحْضِرَنَّهُمْ حَوْلَ جَهَنَّمَ جِثِيًّا ﴿٥٥﴾

﴿لَنُحْضِرَنَّهُمْ حَوْلَ جَهَنَّمَ جِثِيًّا﴾

﴿٥٥﴾

﴿وَالَّذِينَ وَالَّذِينَ﴾

﴿وَالَّذِينَ وَالَّذِينَ﴾

﴿وَالَّذِينَ وَالَّذِينَ﴾

أَحْسَنَ تَقْوِيمٍ ﴿٥٤﴾ ثُمَّ رَدَدْنَاهُ أَسْفَلَ سَافِلِينَ ﴿٥٥﴾

﴿٥٥﴾

﴿٥٥﴾

﴿ وَالْعَصْرِ ﴿١﴾ إِنَّ الْإِنْسَانَ لِرَبِّهِ لَكَنُودٌ ﴿٢﴾ إِلَّا الَّذِينَ ءَامَنُوا وَعَمِلُوا الصَّالِحَاتِ وَتَوَاصَوْا بِالْحَقِّ وَتَوَاصَوْا

بِالصَّبْرِ ﴿٣﴾ وَالَّذِينَ ءَاتَيْنَاهُمُ الْكِتَابَ وَالَّذِينَ ءَاتَيْنَاهُمُ الْكِتَابَ وَقَالُوا هَذَا هُوَ الْحَقُّ وَقَالُوا هَذَا هُوَ الْحَقُّ

وَقَالُوا هَذَا هُوَ الْحَقُّ وَقَالُوا هَذَا هُوَ الْحَقُّ وَقَالُوا هَذَا هُوَ الْحَقُّ وَقَالُوا هَذَا هُوَ الْحَقُّ

وَقَالُوا هَذَا هُوَ الْحَقُّ وَقَالُوا هَذَا هُوَ الْحَقُّ وَقَالُوا هَذَا هُوَ الْحَقُّ وَقَالُوا هَذَا هُوَ الْحَقُّ

وَقَالُوا هَذَا هُوَ الْحَقُّ وَقَالُوا هَذَا هُوَ الْحَقُّ وَقَالُوا هَذَا هُوَ الْحَقُّ وَقَالُوا هَذَا هُوَ الْحَقُّ

وَقَالُوا هَذَا هُوَ الْحَقُّ وَقَالُوا هَذَا هُوَ الْحَقُّ وَقَالُوا هَذَا هُوَ الْحَقُّ وَقَالُوا هَذَا هُوَ الْحَقُّ

وَقَالُوا هَذَا هُوَ الْحَقُّ وَقَالُوا هَذَا هُوَ الْحَقُّ وَقَالُوا هَذَا هُوَ الْحَقُّ وَقَالُوا هَذَا هُوَ الْحَقُّ

وَقَالُوا هَذَا هُوَ الْحَقُّ وَقَالُوا هَذَا هُوَ الْحَقُّ وَقَالُوا هَذَا هُوَ الْحَقُّ وَقَالُوا هَذَا هُوَ الْحَقُّ

﴿ وَالْعَدِيدِ صَبْحًا ﴿١﴾ فَالْمُورِبَاتِ قَدْحًا ﴿٢﴾ فَالْمُغِيرَاتِ صُبْحًا ﴿٣﴾ فَأَثَرْنَ بِهِ نَقْعًا ﴿٤﴾ فَوَسَطْنَ بِهِ جَمْعًا ﴿٥﴾ إِنَّ

الْإِنْسَانَ لِرَبِّهِ لَكَنُودٌ ﴿٦﴾

﴿ وَالْعَدِيدِ صَبْحًا ﴿١﴾ فَالْمُورِبَاتِ قَدْحًا ﴿٢﴾ فَالْمُغِيرَاتِ صُبْحًا ﴿٣﴾ فَأَثَرْنَ بِهِ نَقْعًا ﴿٤﴾ فَوَسَطْنَ بِهِ جَمْعًا ﴿٥﴾ إِنَّ

الْإِنْسَانَ لِرَبِّهِ لَكَنُودٌ ﴿٦﴾

﴿ وَالْعَدِيدِ صَبْحًا ﴿١﴾ فَالْمُورِبَاتِ قَدْحًا ﴿٢﴾ فَالْمُغِيرَاتِ صُبْحًا ﴿٣﴾ فَأَثَرْنَ بِهِ نَقْعًا ﴿٤﴾ فَوَسَطْنَ بِهِ جَمْعًا ﴿٥﴾ إِنَّ

الْإِنْسَانَ لِرَبِّهِ لَكَنُودٌ ﴿٦﴾

... "êî ð#fêL

... "êî ð#fêL

. fl È Ù . . . fl È Ù . . . ä . . .

 " Ù !
 "fl È fl È !

 " ! Ø
 ! ! Ù

﴿وَيَسْتَعِزُّونَكَ أَهَقُ هُوَ قُلْ إِي وَرَبِّي إِنَّهُ لَحَقٌّ وَمَا أَنْتُمْ

بِمُعْجِزَاتِكُمْ﴾

. Ù Ù

 "
 Ù fl È Ù
 fl È Ù
 Ù Ù
 fl È

﴿وَقَالَ الَّذِينَ كَفَرُوا لَا تَأْتِينَا السَّاعَةُ قُلْ بَلَىٰ وَرَبِّي

. fl È
 fl È
 fl È

لَتَأْتِيَنَّكُمْ عَلَيْهِ الْعَذَابُ لَا يَعْزُبُ عَنْهُ مِثْقَالُ ذَرَّةٍ فِي السَّمَوَاتِ وَلَا فِي الْأَرْضِ وَلَا أَصْفَرُ مِنْ ذَلِكَ وَلَا أَكْبَرُ إِلَّا

فِي كِتَابٍ مُبِينٍ ﴿٥٠﴾

Arabic Digital Library - Yarmouk University

﴿وَتَاللَّهِ لَأَكِيدَنَّ أَصْنَامَكُمْ بَعْدَ أَنْ تُوَلُّوا مُدْبِرِينَ﴾ ﴿٥١﴾

... "îîî # , Ø : , 'êî # , : fêL

... "êî ñ#éí , : fêL

﴿قَالُوا تَاللَّهِ تَفْتُونََا تَذَكُرُ يُوْسُفَ حَتَّى تَكُوْنُ حُرْمًا أَوْ تَكُوْنُ مِنْ

أَهْلِ كَيْبٍ ﴿١٠١﴾

... ! ! ...
... Ù ... Ù ...
... "

... Ù ...
... Ù Ù Ù Ù Ù ...
... !
... !

﴿قَالُوا تَاللَّهِ إِنَّكَ لَفِي ضَلَالِكَ الْقَدِيمِ ﴿١٠٢﴾﴾

﴿قَالُوا تَاللَّهِ لَقَدْ ءَاثَرَكَ اللَّهُ عَلَيْنَا

وَإِنْ كُنَّا لَخَطِيئِينَ ﴿١٠٣﴾﴾

. " Ù Ù
 Ù
 Ù " Ù
 Ù !
 . Ù . Ù . Ù . Ù . Ù . "
 "
 !
 !

 }

﴿ إِنَّا بَلَوْتَهُمْ كَمَا

بَلَوْنَا أَصْحَابَ الْجَنَّةِ إِذْ أَقْبَمُوا لِيَصْرُفَتْهَا مُصْبِحِينَ ﴿١٧﴾ وَلَا يَسْتَنْوُونَ ﴿١٨﴾

. Ù Ù
 Ù

. ù
 ù

... S S ...
 ... fl L Ù ... ä ... Ù Ù ...
 ... Ù fl ... L Ù ...
 ... Ù ... !
 ... L fl L ... !

... "fl ...
 ... 1 ...
 ... }
 ... ! Ù ... Ù ...

﴿يَخْلِفُونَ بِاللَّهِ مَا قَالُوا وَلَقَدْ قَالُوا كَلِمَةَ الْكُفْرِ وَكَفَرُوا بَعْدَ
 إِسْلَامِهِمْ﴾

Ù ...
 ... Ù ...

... i ñ#ñ ...
 ... ! Ù ... fl ... L ...
 ... Ù ... Ù S ...
 ... ei ñ#è ...
 ... "í í ð#è ...
 ... "èi é# ...

! " Ù !

! " !

.. "

.. " Ù " . Ù fLr

.. "

﴿ ثُمَّ لَمْ يَكُنْ فِتْنَتُهُمْ إِلَّا أَنْ قَالُوا وَاللَّهِ رَبَّنَا مَا كُنَّا

مُشْرِكِينَ ﴾

.. " 1 1

.. " fLr

.. " Ù

.. " fLr "

.. "

.. " fLr Ù Ù "

.. " Ù Ù Ù

.. " Ù : ﴿ أَنْظِرْ كَيْفَ كَذَبُوا عَلَىٰ أَنْفُسِهِمْ وَضَلَّ عَنْهُمْ مَا كَانُوا يَفْتَرُونَ ﴾

.. " Ù

.. " Ù fLr E

.. " ééi #ð , Ø fLr

.. " ïïí # , fLr

.. " éé# , fLr

... .. S S U

... .. U

... ..

... ..

... ..

... .. !

... .. !

... ..

... .. }

... ..

... ..

... ..

... ..

... .. !

... ..

... ..

... ..

... ..

... ..

... ..

فقورا ﴿١٥٦﴾

فقورا ﴿١٥٦﴾

فقورا ﴿١٥٦﴾

فقورا ﴿١٥٦﴾

فقورا ﴿١٥٦﴾

فقورا ﴿١٥٦﴾

فقورا ﴿١٥٦﴾

فقورا ﴿١٥٦﴾

فقورا ﴿١٥٦﴾

فقورا ﴿١٥٦﴾

فقورا ﴿١٥٦﴾

فقورا ﴿١٥٦﴾

فقورا ﴿١٥٦﴾

فقورا ﴿١٥٦﴾

فقورا ﴿١٥٦﴾

فقورا ﴿١٥٦﴾

فقورا ﴿١٥٦﴾

فقورا ﴿١٥٦﴾

فقورا ﴿١٥٦﴾

فقورا ﴿١٥٦﴾

فقورا ﴿١٥٦﴾

فقورا ﴿١٥٦﴾

· Ù · fèL · · · · ·

· · · · · "Dé: ﴿ فَلَمَّا جَاءَ السَّحَرَةُ قَالُوا لِفِرْعَوْنَ أَئِنَّا لَنَا أَكْبَرُ مِنْكُمْ إِن كُنَّا نَحْنُ الْغَالِبِينَ ﴾

· Ù · Ù · · · · · · Ù · · · · ·

· · · · · "fl L Ù "

· · · · · " · · · · · !

"fl L fl L · · · · · !

· · · · · " Ù · · · · ·

· · · · · 1 · · · · ·

· · · · · "Ù · · · · · " Ù "

· · · · · Ù · · · · · fèL Ù

· · · · · " Ù

© Arabic Digital Library - Yarmouk University

· · · · · "ééè# · · · · · fèL

· · · · · Ø · · · · · " · · · · · fèL

· · · · · "éí ð · · · · · "èñ·"

الفصل الثاني

تداولية المستويين الصرفي والتركيب

تداولية صور القسم في الجملة الفعلية

١١ ١٢

أولاً: المكتمة العناصر

ثانياً: الحذف في التركيب القسيمي

١٣ ١٤

١٥ ١٦

١٧ ١٨

١٩ ٢٠

٢١ ٢٢

..
"fl L fl L fl L¹ fl L fl L¹Ù .

·Ù · ·Ù · :Ø ·

.."

Ø .

fl L

fèL

"@ë: ﴿ وَيَقُولُ الَّذِينَ ءَامَنُوا أَهَؤُلَاءِ الَّذِينَ أَقْسَمُوا بِاللَّهِ جَهْدَ أَيْمَانِهِمْ إِنَّهُمْ لَمَعَكُمْ ﴾

"@èñ: ﴿ وَأَقْسَمُوا بِاللَّهِ جَهْدَ أَيْمَانِهِمْ لَئِن جَاءَتْهُمْ آيَةٌ لَيُؤْمِنُنَّ بِهَا ﴾

"@ð:Ù ﴿ وَأَقْسَمُوا بِاللَّهِ جَهْدَ أَيْمَانِهِمْ لَا يَبْعَثُ اللَّهُ مَنْ يَمُوتُ ﴾

"@ë: ﴿ وَأَقْسَمُوا بِاللَّهِ جَهْدَ أَيْمَانِهِمْ لَئِن أَمَرْتَهُمْ لَيَخْرُجُنَّ ﴾

"@ê: ﴿ وَأَقْسَمُوا بِاللَّهِ جَهْدَ أَيْمَانِهِمْ لَئِن جَاءَهُمْ نَذِيرٌ لَيَكُونُنَّ أَهْدَىٰ مِنْ إِحْدَى الْأُمَمِ ﴾

1

.....1.....

....."

.....فء ل.....

.....فء لء ؤ.....

.....فء لء ؤ.....

.....ؤ.....

.....فء لء.....

.....فء لء.....

.....فء لء.....

.....فء لء.....

.....ؤ.....

.....ؤ.....

.....فء لء.....

....."

....."èè:..... فء ل

....."èè:..... فء ل

....."í ñ#..... فء ل

....."í è#..... فء ل

.....,éí ,èèèè,..... Ø..... ؤ..... فء ل

....."êî

. fl . E . Ù . 1
 Ù . Ù

 Ù . 1

 Ù

 1 Ù
 Ù fl E . Ù . Ù
 Ù fl E
 Ù . fl
 fl E . fl
 fl E
 fl E
 Ù

© Arabic Digital Library - Yarmouk University

"èèè# flE
 "i ë# flE
 "èèè#ö flE

. fL U fL L
 fL L U
 fL L U
 U fL L
 U U U
 U U U
 U U U
 fL L

﴿يَأْتِيهَا الَّذِينَ ءَامَنُوا شَهَدَةٌ بَيْنَكُمْ إِذَا حَضَرَ أَحَدَكُمُ الْمَوْتُ حِينَ الْوَصِيَّةِ اثْنَانِ ذُوَا عَدْلٍ مِّنكُمْ أَوْ ءَاخَرَانِ
 مِّنْ غَيْرِكُمْ إِنْ أَنْتُمْ ضَرَبْتُمْ فِي الْأَرْضِ فَأَصَابَتْكُمْ مُصِيبَةُ الْمَوْتِ تَحْسِبُونَهُمَا مِنْ بَعْدِ الصَّلَاةِ فَيُقْسِمَانِ بِاللَّهِ إِنْ أَرْتَبْتُمْ
 لَا نَشْتَرِي بِهِ ثَمَنًا وَلَوْ كَانَ ذَا قُرْبَىٰ وَلَا نَكْتُمُ شَهَادَةَ اللَّهِ إِنَّا إِذَا لَمِنَ الْإِثْمِينَ ﴿١٦٦﴾ فَإِنْ عُرِيَ عَنْهُمَا اسْتَحَقَّا إِتْمَانًا
 فَعَاخَرَانِ يُقِيمَانِ مَقَامَهُمَا مِنَ الَّذِينَ اسْتَحَقَّ عَلَيْهِمُ الْأَوْلَايْنَ فَيُقْسِمَانِ بِاللَّهِ لَشَهَدْنَا أَحَقُّ مِنْ شَهَادَتِهِمَا وَمَا
 اعْتَدَيْنَا إِنَّا إِذَا لَمِنَ الظَّالِمِينَ ﴿١٦٧﴾

. fL

! ! Û
...
Û Û
Û
1
"
1
"
Û Û
ã ã ã 1
ä ä ä
...
Û Û
f l

© Arabic Digital Library-Yarmouk University

"èi ñ éñi
"öñ :

. . . Ù . fl . L
 . . . fl L fl L
 fl L Ù
 fl L
 fl L
 fl L
 Ù fl L
 fl
 Ù fl L fl
 Ù
 fl L fl
 Ù
 fl L

■ قَالَ تَعَالَى: ﴿فَلَا أَقْسِمُ بِمَوْقِعِ الْجُبُورِ ﴿٧٥﴾ وَإِنَّهُ لَفَسَسْتُ لَوْ تَعْلَمُونَ عَظِيمٌ ﴿٧٦﴾ إِنَّهُ لَقَرَّانٌ

"Di . ii . كَرِيمٌ ﴿٧٥﴾

■ قَالَ تَعَالَى: ﴿فَلَا أَقْسِمُ بِمَا تُبْصِرُونَ ﴿٧٨﴾ وَمَا لَا تَبْصِرُونَ ﴿٧٩﴾ إِنَّهُ لَقَوْلُ رَسُولٍ كَرِيمٍ ﴿٨٠﴾

"Dè

. ei ì #è eð#è fl
 "èèè#è fl
 Ø " fl
 "èi fl
 "ii fl

■ قَالَ تَعَالَى: ﴿فَلَا أُقِيمُ رَبِّ الشَّرِّ وَالْعَرَبِ إِنَّا لَقَدِيرُونَ ﴿٤٠﴾ عَلَى أَنْ تُبَدَّلَ خَيْرًا مِنْهُمْ وَمَا نَحْنُ

بِمَسْبُوتِينَ ﴿٤١﴾

■ قَالَ تَعَالَى: ﴿فَلَا أُقِيمُ بِالْحَنَسِ ﴿١٥﴾ الْجَوَارِ الْكُنَّسِ ﴿١٦﴾ وَاللَّيْلِ إِذَا عَسَسَ ﴿١٧﴾ وَالصُّبْحِ إِذَا نَفَسَ ﴿١٨﴾

إِنَّهُ لَقَوْلُ رَسُولٍ كَرِيمٍ ﴿٤٢﴾

■ قَالَ تَعَالَى: ﴿فَلَا أُقِيمُ بِالسَّفَقِ ﴿١٩﴾ وَاللَّيْلِ وَمَا وَسَقَ ﴿٢٠﴾ وَالْقَمَرِ إِذَا اتَّسَقَ ﴿٢١﴾ لَتَرْكَبُنَّ طَبَقًا عَن

طَبَقِي ﴿٤٣﴾

١
٢
٣
٤
٥
٦
٧
٨
٩
١٠
١١
١٢
١٣
١٤
١٥
١٦
١٧
١٨
١٩
٢٠
٢١
٢٢
٢٣
٢٤
٢٥
٢٦
٢٧
٢٨
٢٩
٣٠
٣١
٣٢
٣٣
٣٤
٣٥
٣٦
٣٧
٣٨
٣٩
٤٠
٤١
٤٢
٤٣
٤٤
٤٥
٤٦
٤٧
٤٨
٤٩
٥٠
٥١
٥٢
٥٣
٥٤
٥٥
٥٦
٥٧
٥٨
٥٩
٦٠
٦١
٦٢
٦٣
٦٤
٦٥
٦٦
٦٧
٦٨
٦٩
٧٠
٧١
٧٢
٧٣
٧٤
٧٥
٧٦
٧٧
٧٨
٧٩
٨٠
٨١
٨٢
٨٣
٨٤
٨٥
٨٦
٨٧
٨٨
٨٩
٩٠
٩١
٩٢
٩٣
٩٤
٩٥
٩٦
٩٧
٩٨
٩٩
١٠٠
١٠١
١٠٢
١٠٣
١٠٤
١٠٥
١٠٦
١٠٧
١٠٨
١٠٩
١١٠
١١١
١١٢
١١٣
١١٤
١١٥
١١٦
١١٧
١١٨
١١٩
١٢٠
١٢١
١٢٢
١٢٣
١٢٤
١٢٥
١٢٦
١٢٧
١٢٨
١٢٩
١٣٠
١٣١
١٣٢
١٣٣
١٣٤
١٣٥
١٣٦
١٣٧
١٣٨
١٣٩
١٤٠
١٤١
١٤٢
١٤٣
١٤٤
١٤٥
١٤٦
١٤٧
١٤٨
١٤٩
١٥٠
١٥١
١٥٢
١٥٣
١٥٤
١٥٥
١٥٦
١٥٧
١٥٨
١٥٩
١٦٠
١٦١
١٦٢
١٦٣
١٦٤
١٦٥
١٦٦
١٦٧
١٦٨
١٦٩
١٧٠
١٧١
١٧٢
١٧٣
١٧٤
١٧٥
١٧٦
١٧٧
١٧٨
١٧٩
١٨٠
١٨١
١٨٢
١٨٣
١٨٤
١٨٥
١٨٦
١٨٧
١٨٨
١٨٩
١٩٠
١٩١
١٩٢
١٩٣
١٩٤
١٩٥
١٩٦
١٩٧
١٩٨
١٩٩
٢٠٠
٢٠١
٢٠٢
٢٠٣
٢٠٤
٢٠٥
٢٠٦
٢٠٧
٢٠٨
٢٠٩
٢١٠
٢١١
٢١٢
٢١٣
٢١٤
٢١٥
٢١٦
٢١٧
٢١٨
٢١٩
٢٢٠
٢٢١
٢٢٢
٢٢٣
٢٢٤
٢٢٥
٢٢٦
٢٢٧
٢٢٨
٢٢٩
٢٣٠
٢٣١
٢٣٢
٢٣٣
٢٣٤
٢٣٥
٢٣٦
٢٣٧
٢٣٨
٢٣٩
٢٤٠
٢٤١
٢٤٢
٢٤٣
٢٤٤
٢٤٥
٢٤٦
٢٤٧
٢٤٨
٢٤٩
٢٥٠
٢٥١
٢٥٢
٢٥٣
٢٥٤
٢٥٥
٢٥٦
٢٥٧
٢٥٨
٢٥٩
٢٦٠
٢٦١
٢٦٢
٢٦٣
٢٦٤
٢٦٥
٢٦٦
٢٦٧
٢٦٨
٢٦٩
٢٧٠
٢٧١
٢٧٢
٢٧٣
٢٧٤
٢٧٥
٢٧٦
٢٧٧
٢٧٨
٢٧٩
٢٨٠
٢٨١
٢٨٢
٢٨٣
٢٨٤
٢٨٥
٢٨٦
٢٨٧
٢٨٨
٢٨٩
٢٩٠
٢٩١
٢٩٢
٢٩٣
٢٩٤
٢٩٥
٢٩٦
٢٩٧
٢٩٨
٢٩٩
٣٠٠
٣٠١
٣٠٢
٣٠٣
٣٠٤
٣٠٥
٣٠٦
٣٠٧
٣٠٨
٣٠٩
٣١٠
٣١١
٣١٢
٣١٣
٣١٤
٣١٥
٣١٦
٣١٧
٣١٨
٣١٩
٣٢٠
٣٢١
٣٢٢
٣٢٣
٣٢٤
٣٢٥
٣٢٦
٣٢٧
٣٢٨
٣٢٩
٣٣٠
٣٣١
٣٣٢
٣٣٣
٣٣٤
٣٣٥
٣٣٦
٣٣٧
٣٣٨
٣٣٩
٣٤٠
٣٤١
٣٤٢
٣٤٣
٣٤٤
٣٤٥
٣٤٦
٣٤٧
٣٤٨
٣٤٩
٣٥٠
٣٥١
٣٥٢
٣٥٣
٣٥٤
٣٥٥
٣٥٦
٣٥٧
٣٥٨
٣٥٩
٣٦٠
٣٦١
٣٦٢
٣٦٣
٣٦٤
٣٦٥
٣٦٦
٣٦٧
٣٦٨
٣٦٩
٣٧٠
٣٧١
٣٧٢
٣٧٣
٣٧٤
٣٧٥
٣٧٦
٣٧٧
٣٧٨
٣٧٩
٣٨٠
٣٨١
٣٨٢
٣٨٣
٣٨٤
٣٨٥
٣٨٦
٣٨٧
٣٨٨
٣٨٩
٣٩٠
٣٩١
٣٩٢
٣٩٣
٣٩٤
٣٩٥
٣٩٦
٣٩٧
٣٩٨
٣٩٩
٤٠٠
٤٠١
٤٠٢
٤٠٣
٤٠٤
٤٠٥
٤٠٦
٤٠٧
٤٠٨
٤٠٩
٤١٠
٤١١
٤١٢
٤١٣
٤١٤
٤١٥
٤١٦
٤١٧
٤١٨
٤١٩
٤٢٠
٤٢١
٤٢٢
٤٢٣
٤٢٤
٤٢٥
٤٢٦
٤٢٧
٤٢٨
٤٢٩
٤٣٠
٤٣١
٤٣٢
٤٣٣
٤٣٤
٤٣٥
٤٣٦
٤٣٧
٤٣٨
٤٣٩
٤٤٠
٤٤١
٤٤٢
٤٤٣
٤٤٤
٤٤٥
٤٤٦
٤٤٧
٤٤٨
٤٤٩
٤٥٠
٤٥١
٤٥٢
٤٥٣
٤٥٤
٤٥٥
٤٥٦
٤٥٧
٤٥٨
٤٥٩
٤٦٠
٤٦١
٤٦٢
٤٦٣
٤٦٤
٤٦٥
٤٦٦
٤٦٧
٤٦٨
٤٦٩
٤٧٠
٤٧١
٤٧٢
٤٧٣
٤٧٤
٤٧٥
٤٧٦
٤٧٧
٤٧٨
٤٧٩
٤٨٠
٤٨١
٤٨٢
٤٨٣
٤٨٤
٤٨٥
٤٨٦
٤٨٧
٤٨٨
٤٨٩
٤٩٠
٤٩١
٤٩٢
٤٩٣
٤٩٤
٤٩٥
٤٩٦
٤٩٧
٤٩٨
٤٩٩
٥٠٠
٥٠١
٥٠٢
٥٠٣
٥٠٤
٥٠٥
٥٠٦
٥٠٧
٥٠٨
٥٠٩
٥١٠
٥١١
٥١٢
٥١٣
٥١٤
٥١٥
٥١٦
٥١٧
٥١٨
٥١٩
٥٢٠
٥٢١
٥٢٢
٥٢٣
٥٢٤
٥٢٥
٥٢٦
٥٢٧
٥٢٨
٥٢٩
٥٣٠
٥٣١
٥٣٢
٥٣٣
٥٣٤
٥٣٥
٥٣٦
٥٣٧
٥٣٨
٥٣٩
٥٤٠
٥٤١
٥٤٢
٥٤٣
٥٤٤
٥٤٥
٥٤٦
٥٤٧
٥٤٨
٥٤٩
٥٥٠
٥٥١
٥٥٢
٥٥٣
٥٥٤
٥٥٥
٥٥٦
٥٥٧
٥٥٨
٥٥٩
٥٦٠
٥٦١
٥٦٢
٥٦٣
٥٦٤
٥٦٥
٥٦٦
٥٦٧
٥٦٨
٥٦٩
٥٧٠
٥٧١
٥٧٢
٥٧٣
٥٧٤
٥٧٥
٥٧٦
٥٧٧
٥٧٨
٥٧٩
٥٨٠
٥٨١
٥٨٢
٥٨٣
٥٨٤
٥٨٥
٥٨٦
٥٨٧
٥٨٨
٥٨٩
٥٩٠
٥٩١
٥٩٢
٥٩٣
٥٩٤
٥٩٥
٥٩٦
٥٩٧
٥٩٨
٥٩٩
٦٠٠
٦٠١
٦٠٢
٦٠٣
٦٠٤
٦٠٥
٦٠٦
٦٠٧
٦٠٨
٦٠٩
٦١٠
٦١١
٦١٢
٦١٣
٦١٤
٦١٥
٦١٦
٦١٧
٦١٨
٦١٩
٦٢٠
٦٢١
٦٢٢
٦٢٣
٦٢٤
٦٢٥
٦٢٦
٦٢٧
٦٢٨
٦٢٩
٦٣٠
٦٣١
٦٣٢
٦٣٣
٦٣٤
٦٣٥
٦٣٦
٦٣٧
٦٣٨
٦٣٩
٦٤٠
٦٤١
٦٤٢
٦٤٣
٦٤٤
٦٤٥
٦٤٦
٦٤٧
٦٤٨
٦٤٩
٦٥٠
٦٥١
٦٥٢
٦٥٣
٦٥٤
٦٥٥
٦٥٦
٦٥٧
٦٥٨
٦٥٩
٦٦٠
٦٦١
٦٦٢
٦٦٣
٦٦٤
٦٦٥
٦٦٦
٦٦٧
٦٦٨
٦٦٩
٦٧٠
٦٧١
٦٧٢
٦٧٣
٦٧٤
٦٧٥
٦٧٦
٦٧٧
٦٧٨
٦٧٩
٦٨٠
٦٨١
٦٨٢
٦٨٣
٦٨٤
٦٨٥
٦٨٦
٦٨٧
٦٨٨
٦٨٩
٦٩٠
٦٩١
٦٩٢
٦٩٣
٦٩٤
٦٩٥
٦٩٦
٦٩٧
٦٩٨
٦٩٩
٧٠٠
٧٠١
٧٠٢
٧٠٣
٧٠٤
٧٠٥
٧٠٦
٧٠٧
٧٠٨
٧٠٩
٧١٠
٧١١
٧١٢
٧١٣
٧١٤
٧١٥
٧١٦
٧١٧
٧١٨
٧١٩
٧٢٠
٧٢١
٧٢٢
٧٢٣
٧٢٤
٧٢٥
٧٢٦
٧٢٧
٧٢٨
٧٢٩
٧٣٠
٧٣١
٧٣٢
٧٣٣
٧٣٤
٧٣٥
٧٣٦
٧٣٧
٧٣٨
٧٣٩
٧٤٠
٧٤١
٧٤٢
٧٤٣
٧٤٤
٧٤٥
٧٤٦
٧٤٧
٧٤٨
٧٤٩
٧٥٠
٧٥١
٧٥٢
٧٥٣
٧٥٤
٧٥٥
٧٥٦
٧٥٧
٧٥٨
٧٥٩
٧٦٠
٧٦١
٧٦٢
٧٦٣
٧٦٤
٧٦٥
٧٦٦
٧٦٧
٧٦٨
٧٦٩
٧٧٠
٧٧١
٧٧٢
٧٧٣
٧٧٤
٧٧٥
٧٧٦
٧٧٧
٧٧٨
٧٧٩
٧٨٠
٧٨١
٧٨٢
٧٨٣
٧٨٤
٧٨٥
٧٨٦
٧٨٧
٧٨٨
٧٨٩
٧٩٠
٧٩١
٧٩٢
٧٩٣
٧٩٤
٧٩٥
٧٩٦
٧٩٧
٧٩٨
٧٩٩
٨٠٠
٨٠١
٨٠٢
٨٠٣
٨٠٤
٨٠٥
٨٠٦
٨٠٧
٨٠٨
٨٠٩
٨١٠
٨١١
٨١٢
٨١٣
٨١٤
٨١٥
٨١٦
٨١٧
٨١٨
٨١٩
٨٢٠
٨٢١
٨٢٢
٨٢٣
٨٢٤
٨٢٥
٨٢٦
٨٢٧
٨٢٨
٨٢٩
٨٣٠
٨٣١
٨٣٢
٨٣٣
٨٣٤
٨٣٥
٨٣٦
٨٣٧
٨٣٨
٨٣٩
٨٤٠
٨٤١
٨٤٢
٨٤٣
٨٤٤
٨٤٥
٨٤٦
٨٤٧
٨٤٨
٨٤٩
٨٥٠
٨٥١
٨٥٢
٨٥٣
٨٥٤
٨٥٥
٨٥٦
٨٥٧
٨٥٨
٨٥٩
٨٦٠
٨٦١
٨٦٢
٨٦٣
٨٦٤
٨٦٥
٨٦٦
٨٦٧
٨٦٨
٨٦٩
٨٧٠
٨٧١
٨٧٢
٨٧٣
٨٧٤
٨٧٥
٨٧٦
٨٧٧
٨٧٨
٨٧٩
٨٨٠
٨٨١
٨٨٢
٨٨٣
٨٨٤
٨٨٥
٨٨٦
٨٨٧
٨٨٨
٨٨٩
٨٩٠
٨٩١
٨٩٢
٨٩٣
٨٩٤
٨٩٥
٨٩٦
٨٩٧
٨٩٨
٨٩٩
٩٠٠
٩٠١
٩٠٢
٩٠٣
٩٠٤
٩٠٥
٩٠٦
٩٠٧
٩٠٨
٩٠٩
٩١٠
٩١١
٩١٢
٩١٣
٩١٤
٩١٥
٩١٦
٩١٧
٩١٨
٩١٩
٩٢٠
٩٢١
٩٢٢
٩٢٣
٩٢٤
٩٢٥
٩٢٦
٩٢٧
٩٢٨
٩٢٩
٩٣٠
٩٣١
٩٣٢
٩٣٣
٩٣٤
٩٣٥
٩٣٦
٩٣٧
٩٣٨
٩٣٩
٩٤٠
٩٤١
٩٤٢
٩٤٣
٩٤٤
٩٤٥
٩٤٦
٩٤٧
٩٤٨
٩٤٩
٩٥٠
٩٥١
٩٥٢
٩٥٣
٩٥٤
٩٥٥
٩٥٦
٩٥٧
٩٥٨
٩٥٩
٩٦٠
٩٦١
٩٦٢
٩٦٣
٩٦٤
٩٦٥
٩٦٦
٩٦٧
٩٦٨
٩٦٩
٩٧٠
٩٧١
٩٧٢
٩٧٣
٩٧٤
٩٧٥
٩٧٦
٩٧٧
٩٧٨
٩٧٩
٩٨٠
٩٨١
٩٨٢
٩٨٣
٩٨٤
٩٨٥
٩٨٦
٩٨٧
٩٨٨
٩٨٩
٩٩٠
٩٩١
٩٩٢
٩٩٣
٩٩٤
٩٩٥
٩٩٦
٩٩٧
٩٩٨
٩٩٩
١٠٠٠

١٤٤٠هـ

. fU E
 .fLr ä à",
 fLÙ
 " fLÕ Ù
 f E Ù
 EÙ 1 Ù
 1 Ù f
 .fLr fL , 1
 ã Ù
 f E Ù fLr
 ﴿لَا أُقْسِمُ بِهَذَا﴾ : ﴿لَا أُقْسِمُ بِيَوْمِ الْقِيَامَةِ﴾ :
 Ù
 E Ù Ù Ù
 " ! ! f
 ã ä ä Ù

© Arabic Digital Library - Yarmouk University

"èi ì #ö fL
 "èöèè#èèèèè fL
 "èèèèè#èèèèè fL

” ٲ

ٲ

ٲ

ٲ

ٲ

ٲ

ٲ

ٲ

ٲ

ٲ

ٲ

ٲ

ٲ

ٲ

ٲ

﴿ فَلَا أُقْسِمُ بِمَا تُبْصِرُونَ ﴿٢٨﴾ وَمَا لَا تُبْصِرُونَ ﴿٢٩﴾ إِنَّهُ لَقَوْلُ رَسُولٍ

” ٲ: ﴿ كَرِيمٍ

ٲ

ٲ

ٲ

ٲ

ٲ

ٲ

” ٲ: ٲ,

ٲ

” ٲ: ٲ,

ٲ

!Ù

﴿يَخْلِفُونَ بِاللَّهِ لَكُمْ لِيَرْضَوْكُمْ وَاللَّهُ وَرَسُولُهُ أَحَقُّ أَنْ يُرْضَوْهُ إِنْ كَانُوا مُؤْمِنِينَ﴾

Ù

Ù

Ù

Ù

Ù

Ù

﴿يَهْلِكُونَ أَنْفُسَهُمْ وَاللَّهُ يَعْلَمُ إِنَّهُمْ

لَكَذِبُونَ﴾

﴿قَالُوا

﴿تَقَاسَمُوا بِاللَّهِ لَنُبَيِّتَنَّهُ وَأَهْلَهُ ثُمَّ لَنَقُولَنَّ لِوَلِيِّهِ مَا شَهِدْنَا مَهْلِكَ أَهْلِهِ وَإِنَّا لَصَادِقُونَ﴾

Ù

..fèL

..fèL

... ù ù ... " 1fl E. ... ù
 ... fl ù ... " 1ù ...
 ... fl ...
 ... 1 ... ù ...
 ... " 1 ù ... ù ...
 fl E ... fl ...
 ... " fl E ...
 ... fl E ...
 ... fl E Õ ... fl ...
 ... " fl E ...
 ... ù ... ù ... ù ù
 ... fl E ù ù ! ! ...
 ... fl ...
 ... Õ ...
 ... 1 ...

... Ø ... fl
 " "éë ,éñĩ ñ
 " "éë ,éñĩ ð , fl
 " "èè#èñ , fl
 " "é , Ø fl
 " fl E " fl

· Ù ·

.."

· Ù ·

· fl ·

· L · Õ ·

· Ù ·

· fl ·

﴿ وَلَا يَجَسَّسُوا وَلَا يَغْتَب بَئْسَ كُفْرًا ﴾

· Ù ·

· " · @ · è · :

﴿ بَعْضًا ﴾

· " · @ · è · :

﴿ قُلْ لَا تُفْسِمُوا طَاعَةَ مَعْرُوفٍ إِنَّ اللَّهَ خَيْرٌ مِمَّا تَعْمَلُونَ ﴾

· fl ·

· fl ·

· L ·

· Ù ·

· " · fl ·

· Ù ·

· " · Ù ·

· " · é · é · ì · é · ñ · ð · :

· fl ·

· " · ì · é · ñ · ð · :

· fl ·

· fl ·

· " · ì · é · ñ · ð · :

· " · è · è · :

· fl ·

٢٠٠٠

٢٠٠٠

٢٠٠٠

٢٠٠٠

٢٠٠٠

© Arabic Digital Library-Yarmouk University

٢٠٠٠

٢٠٠٠

© Arabic Digital Library-Yarmouk University

.....

.....

أَهْتُولَاءِ الَّذِينَ أَقْسَمْتُمْ لَا يَنَالُهُمُ اللَّهُ بِرَحْمَةٍ أَدْخُلُوا الْجَنَّةَ لَا خَوْفٌ عَلَيْكُمْ وَلَا

أَنْتُمْ تَحْزَنُونَ ﴿٥٨﴾

..fèL"

·Ù

·fl

·L

·Ù

·fl

·L

·Ù

·L.

·1

·”

·1

·fl

·Ù

·1

·Ù

..fèL

..fèL

"é

Ù

﴿ وَأَنْذِرِ النَّاسَ يَوْمَ يَا أَبْنِئِمُ الْعَذَابِ فَيَقُولُ الَّذِينَ ظَلَمُوا رَبَّنَا أَخْرَنَا إِلَىٰ أَجَلٍ قَرِيبٍ نُبِئِمُ دَعْوَتَكَ وَنَتَّبِعُ الرَّسُولَ

أَوْلَمَ تَكُونُوا أَقْسَمْتُمْ مِّنْ قَبْلِ مَا لَكُم مِّنْ زَوَالٍ ﴿١٠١﴾ :

﴿ رَبَّنَا أَخْرَنَا إِلَىٰ أَجَلٍ قَرِيبٍ ﴾ . Õ . Õ

﴿ أَوْلَمَ تَكُونُوا أَقْسَمْتُمْ مِّنْ قَبْلِ مَا لَكُم مِّنْ زَوَالٍ ﴾¹ .

﴿ وَأَقْسَمُوا بِاللَّهِ جَهْدَ أَيْمَانِهِمْ لَا يَبْعَثُ اللَّهُ مَن يَمُوتُ ﴾ . Õ : Õ

﴿ أَوْلَمَ تَكُونُوا أَقْسَمْتُمْ ﴾ . Õ

1fl L

1

Ù

"è

﴿ وَيَوْمَ تَقُومُ السَّاعَةُ يُقْسِمُ الْمُجْرِمُونَ مَا لِيُسْأَلُوا غَيْرَ سَاعَةٍ ﴾ . ①١ :

1fl Ø L fl è# "è

. . . fl L Ù .
 . Ù

 fl L

 "è
 . ﴿ إِنَّا بَلَوْنَهُمْ كَمَا بَلَوْنَا أَصْحَابَ الْجَنَّةِ إِذْ أَقْسَمُوا لَيَصْرِمُنَّهَا مُصْبِحِينَ ﴿١٧﴾ وَلَا يَسْتَأْذِنُونَ ﴾
 . "Øð· éi
 flL
 Ù
 . ﴿ قَالَ أَوْسَطُهُمْ أَلْزَأْفَل لَكُمْ أَعْلَامُ فَاسْتَأْذِنُوا فَمَا أَذِنَ لَهُمْ قَالُوا أَتِمْسَبِحُونَ ﴾ "Øð·
 . Ù .

 fl L

 Ù

"éñi #ð· fl Ø . L flL
 "i ñ#èñ , flL

... .. Ù

﴿ وَقَسَمْنَا فِي كُتَابِنَا أَنَّ النَّاصِبِينَ ﴾ ①

... .. Ù f#j L' fl ÈÙ Ù

... .. " Ù "

... f#jL

... .. 1 f#j L' Ù

Ù Ù " Ù

... f#jL Ù

... .. f#j L'

... .. Ù

Ù Ù 1 Ù

" 1

... .. •

﴿ ص وَالْقُرْآنِ ذِي الذِّكْرِ ① !

بَلِ الَّذِينَ كَفَرُوا فِي عِزَّةٍ وَشِقَاقٍ ②

... f#jL

... f#jL

·Ù "

·Ù

..ffèLr

·Ù 1

"@è : ﴿ وَأَقْسَمُوا بِاللَّهِ جَهْدَ أَيْمَانِهِمْ لَئِن أَمَرْتَهُمْ لَيَخْرُجُنَّ ﴾ i

"@ì : ﴿ وَقَالُوا بِعِزَّتِهِ فِرْعَوْنَ إِنَّا لَنَحْنُ الْغَالِبُونَ ﴾

·Ù ·Ù

·é : ﴿ وَالنِّينِ وَالزَّيْتُونِ ﴿١﴾ وَطُورِ سِينِينَ ﴾ ·Ù

"@·

·Ù " ·Ù

·ã.èÛ ·ã.èÛ :·èà ·èÛ à · àà

· ·èÛ ·ã.èÛ

· ·ã à

..ffèLr

·Ù 1

"i ñ#è : ·ffèL

"èi è#èð' éññè : ·ffèL

... ù . ù ù
... 1 ù
...
... ù ù
... ù ù
... ù ù
... ù ù
... ù ù
... ù ù
... ù ù
... ù ù
... ù ù
... ù ù
... ù ù
... ù ù
... ù ù
... ù ù

﴿التَّوْحِيدُ وَالْإِسْلَامُ﴾
وَكِتَابُ الْمَسْطُورِ

...
...
...
...
...

. Ù
 Ù
 Ù
 Ù
 Ù
 Ù
 Ù
 Ù
 Ù
 Ù
 Ù

وَالشَّفْعِ وَالْفَجْرِ ﴿١﴾ وَيَا أَيُّهَا الْعَشْرُ ﴿٢﴾

وَالْوَزْنِ ﴿٣﴾

. Ù
 Ù
 Ù
 Ù
 Ù
 Ù
 Ù
 Ù
 Ù
 Ù
 Ù

"î ñî # , : .fèL
 "éèè , Ø : .fèL
 "èi # , Ø : .fèL
 "ññ#î , Ø : .fèL
 "éèè , Ø : .fèL

...fl L fl L. Ù
Ù fl L fl L fl L
...fèL

... fl L Ø
... ðí : ﴿قَالُوا تَاللَّهِ إِنَّكَ لَفِي ضَلَالِكَ الْقَدِيمِ﴾

Ù ðí : ﴿وَتَاللَّهِ لَأَكِيدَنَّ أَصْنَامَكُمْ بَعْدَ أَنْ تُولُوا مَدِيرِينَ﴾
...fèL Ù

... ä Ù
...
... Ù fl L
... fl L Ù
...fèL

﴿وَالطُّورِ ① وَكَتَبَ مَسْطُورِ ② فِي رَقٍ مَنشُورِ ③ وَالْبَيْتِ
الْمَعْمُورِ ④ وَالسَّقْفِ الْمَرْفُوعِ ⑤ وَالْبَحْرِ الْمَسْجُورِ ⑥ إِنَّ عَذَابَ رَبِّكَ لَوَاقِعٌ ⑦ مَا لَهُ مِنْ دَافِعٍ﴾

... "ñi # Ø : fèL
... "í î î # : fèL
... "í è è # : fèL

١٠٠

١٠١

١٠٢

﴿ إِنَّ عَذَابَ رَبِّكَ لَوَاقِعٌ ﴾

١٠٣

﴿ وَالطُّورِ ١ ﴾ وَكُنْتُمْ مَسْطُورٍ ٢ فِي رَقٍّ مَّنْشُورٍ ٣ وَالْبَيْتِ الْمَعْمُورِ

٤ وَالسَّقْفِ الْمَرْفُوعِ ٥ وَالْبَحْرِ الْمَسْجُورِ

١٠٤

١٠٥

١٠٦

﴿ وَاللَّيْلِ إِذَا يَغْشَى ١ وَالنَّهَارِ إِذَا تَجَلَّى ٢ وَمَا خَلَقَ الذِّكْرَ

وَاللَّائِي ٣ ﴾

١٠٧

١٠٨

١٠٩
١١٠

· · · · · fl · L · fl L

﴿ وَالصَّغْفِرَ صَفًّا ① فَالزَّجْرَةَ زَجْرًا ② فَالتَّابِتَ ذِكْرًا ③ إِنَّ إِلَهُكُمْ لَعَلِيمٌ ④ ﴾

· · · · · fêL · · · · ·

· · · · · Û · · · · ·

· · · · · " · · · · ·

· · · · · " · · · · · ❖

· · · · · Ô·Û · · Ô · · · · · ❖

﴿ وَالذَّارِبِ ذَرًا ① فَالْحِمَى وَقْرًا ② فَالْجَنِّبِ يَمْرًا ③ فَالْمَقْسَمِ أَمْرًا ④ إِنَّمَا

تُوعَدُونَ لَصَادِقٌ ⑤ ﴾

· · · · · fl L · · · · ·

· · · · · Û · · Û

· · · · · fêL · · · · ·

· · · · · Û · · · · · fl L · · · · ·

· · · · · fl L · · · · ·

· · · · · Û · · fl L · · · · ·

· · · · · fêL · · · · ·

· · · · · fêL

· · · · · fêL

· · · · · fêL

. . . ù ❖

 ù ❖
 ù ù

﴿إِنَّمَا تَوَعَدُونَ صَادِقٌ﴾ .

.
 ù ù
 ﴿وَسْتَئْتِبُونَكَ أَحَقُّ هُوَ قُلْ إِي وَرَبِّي إِنَّهُ لَحَقٌّ وَمَا أَشْرُ
 بِمُعْجِزَاتِ ۙ﴾ .

.

 ù ù
 ù ù

.

﴿ زَعَمَ الَّذِينَ كَفَرُوا أَنْ لَنْ يُبْعَثُوا قُلْ بَلَىٰ ۖ ﴾

﴿ وَقَالَ الَّذِينَ كَفَرُوا لَا تَأْتِينَا السَّاعَةُ قُلْ بَلَىٰ وَرَبِّي ﴾

﴿ لَأَتَيْنَنَّكُمْ ۖ ﴾

﴿ قُلْ بَلَىٰ وَرَبِّي لَأَتَيْنَنَّكُمْ ۖ ﴾

﴿ قُلْ بَلَىٰ وَرَبِّي لَأَتَيْنَنَّكُمْ ۖ ﴾

﴿ قُلْ بَلَىٰ وَرَبِّي لَأَتَيْنَنَّكُمْ ۖ ﴾

﴿ قُلْ بَلَىٰ وَرَبِّي لَأَتَيْنَنَّكُمْ ۖ ﴾

﴿ قُلْ بَلَىٰ وَرَبِّي لَأَتَيْنَنَّكُمْ ۖ ﴾

﴿ كَلَّا وَالْقَمَرِ ﴿٣٣﴾ وَاللَّيْلِ إِذَا أَدْبَرَ ﴿٣٣﴾ ﴾

﴿ وَالصُّبْحِ إِذَا أَسْفَرَ ﴿٣٣﴾ ﴾

﴿ كَلَّا وَالْقَمَرِ ﴿٣٣﴾ وَاللَّيْلِ إِذَا أَدْبَرَ ﴿٣٣﴾ ﴾

﴿ وَالصُّبْحِ إِذَا أَسْفَرَ ﴿٣٣﴾ ﴾

﴿ وَالصُّبْحِ إِذَا أَسْفَرَ ﴿٣٣﴾ ﴾

. 1 f L Ù
 1
 f L Ù
 ä : ä
 1 f L

 Ø f L Ø 1
 Ø
 f L.
 f L
 إِذَا وَالنَّجْمِ إِذَا f L
 هَوَى ۞ وَالضُّحَى ① وَاللَّيْلِ إِذَا سَجَى ۞ وَالْقَمَرِ إِذَا
 أَتَقَى ۞ وَالصُّبْحِ إِذَا أَسْفَرَ ۞
 f L
 f L

© Arabic Digital Library - Yarmouk University

. f L
 f L
 f L
 f L

© Arabic Digital Library - Yarmouk University

...ééé... fêL
 ...éèè#... fêL

· · · · · fL E fU E.U · · · · · fULU · · · · ·

· · · · · fL · · · · · E.U · · · · · fULU · · · · ·

· · · · · fL · · · · · a ······ a ······

· · · · · U " · · · · · U · · · · ·
· · · · · fL · · · · · U "

· · · · · U · · · · · " · · · · ·

· · · · · 1 · · · · ·
· · · · · fL

· 1 · · · · · U · · · · ·

· · · · · · · · · · ·
· · · · · " · · · · · U

· · · · · · · · · · ·

· · · · · fUL O · · · · ·
· · · · · " · · · · ·

· · · · · Ø · · · · · U · · · · · ()

· · · · · " ò è # é ò è ; · · · · ·

· · · · · " è i # ; Ø · · · · · fL

· · · · · " è i é # ; · · · · · fL

﴿ فِيهَا مَصْبَحٌ أَيْصَبُحُ فِي زُجَاجَةٍ الزُّجَاجَةُ كَأَنَّهَا كَوْكَبٌ كَوْكَبٌ ﴾

﴿ ذُرِّيُّ ﴾ ١٠١

﴿ إِذْ هُمَا فِي الْعَارِ ﴾ ١٠٢

﴿ لَا أُقْسِمُ بِمَعْدَا ﴾

﴿ الْبَلَدِ ﴾ ١٠٣

﴿ وَخُلِقَ الْإِنْسَانُ ضَعِيفًا ﴾ ١٠٤

﴿ ذَلِكَ الْكِتَابُ لَا رَيْبَ فِيهِ هُدًى لِّلْمُتَّقِينَ ﴾

﴿ ١٠٥ ﴾

﴿ وَجَعَلْنَا مِنَ الْمَاءِ كُلَّ شَيْءٍ حَيٍّ ﴾ ١٠٦



·Ù ·fÙL:

·"è: ﴿ص وَالْقُرْآنِ ذِي الذِّكْرِ﴾

·IÛ·

·fèL·

·ā · ā

·ā · fl

·fÙL·

·fl·

·L·

·fÙL·

·Ù ·fl · L · ·Ù

·"è: ﴿لَقَدْ أَنْزَلْنَا إِلَيْكُمْ كِتَابًا فِيهِ ذِكْرُكُمْ﴾

·لَكَّ

·وَإِنَّهُ لَذِكْرٌ لَكَ

·Ù·

·fèL·

·fl·

·L·

·﴿لِقَوْمِكَ﴾

·Ùi·

·Ù·

·Ù·

·Ù·

·"fèL·

·Ù·

·"·

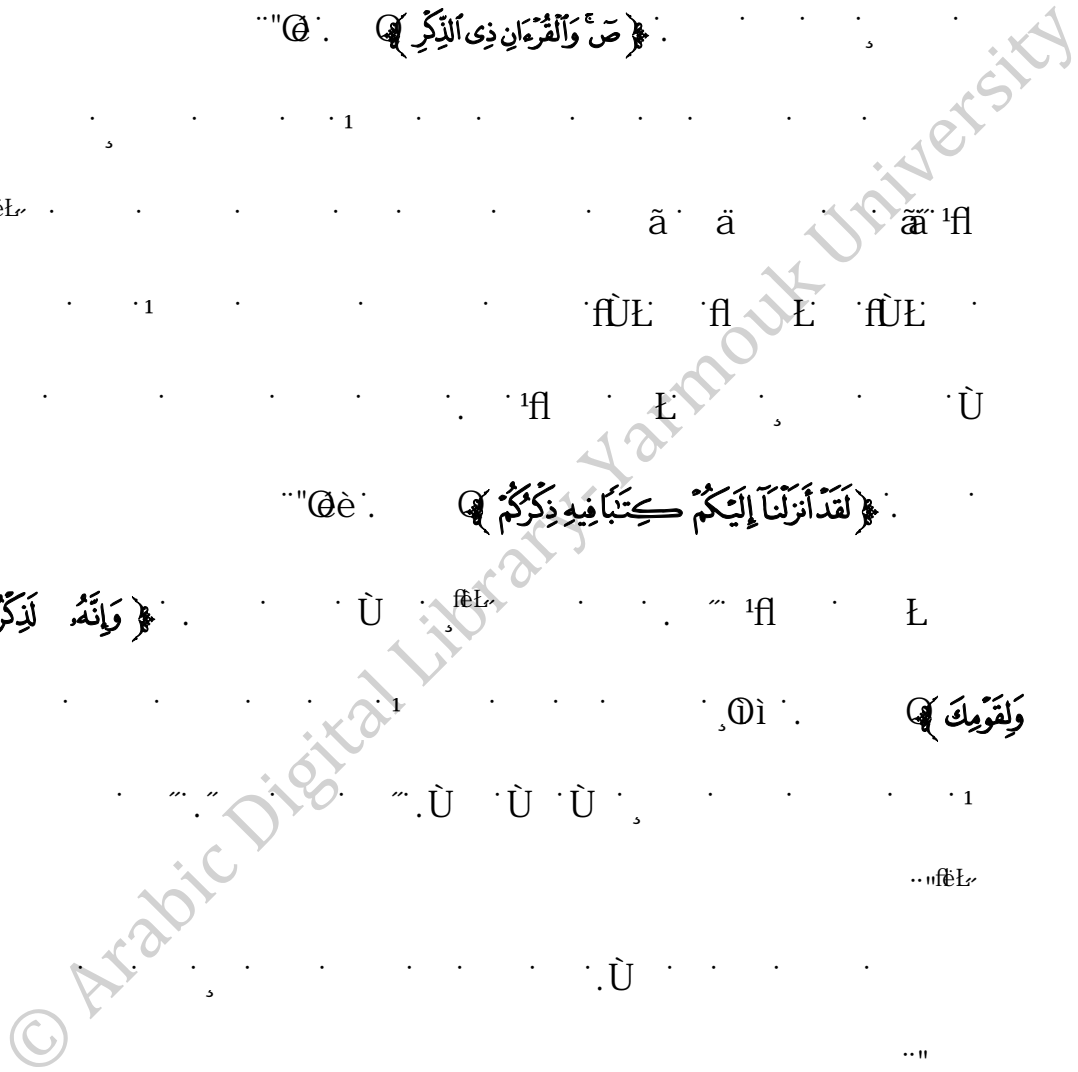

·"èèè#èè ·fèL

·îi # ·fl Ø L ·fèL

·"èéñi #

·"éi ñ#è ·fèL

∅

fUL

﴿ق وَالْقُرْآنَ الْمَجِيدِ﴾

fL

ffL

à ä ã ð Ù

ã ð ã ã à fL ð ã

ffL

Ù ã ä

fL

fL

fULÙ

﴿وَالنَّجْمِ إِذَا﴾ fUL

هوى ﴿١﴾ مَا ضَلَّ صَاحِبُكُمْ وَمَا غَوَى ﴿٢﴾ وَمَا يَنْطِقُ عَنِ الْهَوَىٰ ﴿٣﴾

﴿وَالنَّجْمِ هُمْ﴾ fUL Õ

﴿يَسْتَدُونَ﴾ Õ Ù

èi òi # fL

èi i #èi fL

èè #èè , ì # ì fL

· · · · · ä ä 'ü ä · · · · · "

· · · · · ä · · · · ·

· · · · · 1 · · · · · fl E · · · · · fUŁ

· · · · · "Ø: ﴿ت وَالْقَالِرِ وَمَا يَسْطُرُونَ﴾:

· · · · · Ù · · · · · Ù · · · · · Ù · · · · · Ù

· · · · · · · · · · ·

· · · · · " · · · · · · · · · · ·

· · · · · ﴿وَمَا يَسْطُرُونَ﴾¹ · · · · · fEŁ · · · · ·

· Ù · · · · · · · · · · ·

· · · · · ﴿أَقْرَأْ بِأَسْمِ رَبِّكَ الَّذِي خَلَقَ ۝١ خَلَقَ الْإِنْسَانَ مِنْ عَلَقٍ ۝٢ اقْرَأْ وَرَبُّكَ الْأَكْرَمُ ۝٣ الَّذِي

· · · · · "Ø: ﴿عَلَّمَ بِالْقَلَمِ ۝٤ عَلَّمَ الْإِنْسَانَ مَا لَمْ يَعْلَمْ﴾

· · · · · " · · · · · Ù · · · · · fUŁ · · · · ·

· · · · · · · · · · ·

· · · · · · · · · · ·

· · · · · "èi i #è' · · · · · · · · · · · fEŁ

· · · · · "èè#Ø · fl · · · · · Ø · E · · · · · · · · · · · fEŁ

· · · · · "i ñ#èñ' · · · · · · · · · · · fEŁ

· · · · · "èi é# · · · · · · · · · · · fl E

Arabic Digital Library - Yarmouk University

﴿وَيَسْتَنْبِئُونَكَ أَحَقُّ هُوَ قَوْلٌ إِى وَرَبِّ إِئِنَّهُ لَحَقٌّ وَمَا أَنتَ بِمُعْجِزٍ﴾ ①

﴿وَقَالَ الَّذِينَ كَفَرُوا لَا تَأْتِينَا السَّاعَةُ قُلْ بَلَى وَرَبِّى لَأَتَايَنَّكُمْ عَلَيْ الغَيْبِ﴾ ②

﴿زَعَمَ الَّذِينَ كَفَرُوا أَن لَّنْ يُعْتَبَأَ قُلْ بَلَى وَرَبِّى لَتُبْعَثُنَّ﴾ ③

٠٥٠ . . . ٠٥٠٠
 "
 " ٠٥٠ . . .
 "

٠٥٠ ٠٥٠٠ fl E ٠٥٠
 fl E
 ٠٥٠
 ٠٥٠ ٠٥٠٠
 Ø Ø
 ٠٥٠ fl E ٠٥٠
 ٠٥٠ fl E ٠٥٠
 fl E ٠٥٠ ٠٥٠
 fl E ٠٥٠ ٠٥٠ ٠٥٠

© Arabic Digital Library - Yarmouk University

٠٥٠ : ﴿ تَمَلُّوا يَوْمَئِذٍ مِنَ النَّعِيمِ ﴾

"êðì ð# , í éð# : fl E
 "ì ðí ñ# , fl E
 " fl E
 "ðì ðèì , fl E

..fēL
 ˙. ˙.
 ˙. ˙.
 ..fēL ˙. ˙.
 ˙. ˙. 1 ˙. ˙.
 ˙. ˙. 1 ˙. ˙. 1
 ..fēL ˙. ˙.
 ..fēL ˙. ˙.
 ˙. ˙. 1 ˙. ˙. 1 ˙.
 ˙. ˙.
 ˙. ˙. 1 ˙. ˙. 1
 ˙. ˙. 1 ˙. ˙. 1
 ˙. ˙. 1 ˙. ˙. 1
 ˙. ˙. 1 ˙. ˙. 1
 ˙. ˙. 1 ˙. ˙. 1

﴿ رَبَّنَا إِنَّا سَمِعْنَا مُنَادِيًا يُنَادِي لِلْإِيمَانِ أَنْ ءَامِنُوا بِرَبِّكُمْ فَءَامَنَّا رَبَّنَا فَاغْفِرْ لَنَا
 ذُنُوبَنَا وَكَفِّرْ عَنَّا سَيِّئَاتِنَا وَتَوَقَّنَا مَعَ الْأَبْرَارِ ﴾

˙. ˙.
 ˙. ˙.
 ˙. ˙.
 ˙. ˙.
 ˙. ˙.
 ˙. ˙.
 ˙. ˙.

˙. ˙.
 ˙. ˙. 1
 ˙. ˙.
 ﴿ فَوَرَبِّ السَّمَاءِ وَالْأَرْضِ إِنَّهُ لَحَقٌّ مِّثْلَ مَا أَنَّكُمْ نَطْقُونَ ﴾

˙. ˙. # ˙. ˙.
 ˙. ˙. # ˙. ˙.

...fēL

...fēL

﴿ فَلَا أُقْسِمُ بِرَبِّ الْمَشْرِقِ وَالْمَغْرِبِ إِنَّا لَقَدِرُونَ ﴾ ① عَلَى أَنْ نُبَدِّلَ خَيْرًا مِنْهُمْ وَمَا نَحْنُ

بِمَسْتَبِقِينَ ﴿

...fēL

...fēL

...fēL

...fēL

﴿ وَاللَّيْنِ وَالرَّيْتُونَ ① وَطُورِ سِينِينَ ② وَهَذَا الْبَلَدِ ﴾ ③

﴿ لَا أُقْسِمُ بِهَذَا الْبَلَدِ ① وَأَنْتَ

حَلٌّ بِهَذَا الْبَلَدِ ﴿

...fēL
...fēL

. fèL Ù
 .." fèL Ù
 fèL 1 " fl LÕ .
 "Öi ﴿أَنَا جَعَلْنَا حَرَمًا آمِنًا﴾
 fl L Ù 1 Ù
 fl L flL 1 "
 " è
 . flL Ø " Ù
 " fl L
 Õ·Ù Õ è Õ .
 è "1 Õ
 Ù Õ Õ
 flL Ù
 Ù

© Arabic Digital Library - Yarmouk University

. "éèè# ì èè# fèL
 : èèè# ì èè# fèL
 "èñð#
 "èèè# fèL
 "èì î #è fl L
 "èì î #è fl L
 "ì èì # . fl Ø L fl L

الفصل الثالث

إستراتيجيات الخطاب

مفهوم الخطاب

الخطاب في القرآن الكريم

مفهوم الإستراتيجية

إستراتيجيات الخطاب في القسم

-
-
-

© Arabic Digital Library-Yarmouk University

١٤١

رَبِّ السَّمَوَاتِ وَالْأَرْضِ وَمَا

·Ù

بَيْنَهُمَا الرَّحْمَنُ لَا يَمْلِكُونَ مِنْهُ خِطَابًا ﴿١٠١﴾

·1@i

وَلَا تُخَاطَبُنِي فِي

الَّذِينَ ظَلَمُوا إِنَّهُمْ مُغْرَقُونَ ﴿١٠٢﴾

·"@i

وَشَدَدْنَا مُلْكَهُ وَأَنْتَ الْحَكِيمُ

وَفَصَّلَ الْخِطَابِ ﴿١٠٣﴾

·"@è

·Ù

·fèL

·fl E ·Ù

·Ù

·Ù

·Ù

·"

·Ù

·" ·Ù

·"í è#èè ·fèL

·"èèì é#èè ·fèL

·"èèñ#èèè ·fèL

· · · · · fl · · · · · L¹ · · · · ·

··" · · · · ·

· Û · · · · · · · · · · 1 · · · · ·

··"fl L. ·fl IÕ · · · · ·

··

· · · · · Û · · · · · · · · · · · · · · · ·

· 1 · Û · · · · · fl · · · · · Û · · · · ·

· · · · · Û · · · · · · · · · · · · · · · ·

· · · · · Û · · · · · · · · · · · · · · · ·

··fl

· · · · · Û · · · · · · · · · · · · · · · ·

· · · · · Û · · · · · · · · · · · · · · · ·

· · · · · Û · · · · · · · · · · · · · · 1

· · · · · Û · · · · · · · · · · · · · · Û

··"fl LÕ · · · · ·

· · · · · éñdé, · · · · · · · · · · · · · · · · fl

··"î î #

· · · · · · · · · · · · · · · · · · · · · · fl

··"èi ,éñi , · · · · · · · · · · · · · · · ·

© Arabic Digital Library-Yarmouk University

"é èè" : fèL
 "éí î" : fè)
 "èè" : fè)

Arabic Digital Library - Yarmouk University

﴿وَيَسْتَدِينُكَ أَحَقُّ هُوَ قُلْ إِي وَرَبِّي إِنَّهُ لَحَقٌّ وَمَا أَنْتُمْ بِمُعْجِزِينَ﴾

Footnote section containing references and symbols like 'è', 'é', 'ñ', and 'éñî #é'.

﴿ وَقَالَ الَّذِينَ كَفَرُوا لَا تَأْتِينَا السَّاعَةُ قُلْ بَلَىٰ وَرَبِّي

لَتَأْتِيََنَّكُمْ عَلِيمِ الْغَيْبِ لَا يَعْزُبُ عَنْهُ مِثْقَالُ ذَرَّةٍ ﴿٤٠﴾

Arabic Digital Library, Yarmouk University

... !

... Ù ...

... 1 ...

...fèL

... !

...fL E ... fÙ E ... Ù ...

... Ù ...

... Ù ...

... 1 ... Ù ...

... "

... fÙ E Ù ... Ù ...

...fèL ... Ù ...

... 1 ...

... Ù ...

... Ù ...

...! ... Ù ...

...

...! ... ! ... :Ø ...

...éi ñ# ... fèL

...éèi #è ... fèL

﴿ كَلَّا وَالْقَمَرَ ٣٣ ﴾ وَأَلَيْلٍ إِذْ أَدْبَرَ ٣٣ وَالصُّبْحِ إِذَا أَسْفَرَ ٣٤ إِنَّهَا لِأَحَدَى الْكُفْرِ ٣٥ نَذِيرًا

لِلْبَشَرِ ﴿ ٣٦ ﴾ لِمَنْ شَاءَ مِنْكُمْ أَنْ يَتَقَدَّمَ أَوْ يَتَأَخَّرَ ﴿ ٣٧ ﴾

.....

"ëëë#ñ·
"ëïï#·

﴿لَمَّا سَأَلْتَهُ لِمَ لَمْ تَكُن مَعَهُمْ قَدْ آتَيْتَنَّهُمْ فَمَنِ أَهْلِكْتَهُمْ أَتَوْاكَ وَبَخِلُوا بِأَمْوَالِهِمْ وَاللَّهُ سَمِيعٌ عَلِيمٌ﴾

﴿وَالْعَصْرِ ﴿١﴾ إِنَّ الْإِنْسَانَ لِرَبِّهِ لَكَنُفٍ ﴿٢﴾ إِلَّا الَّذِينَ ءَامَنُوا وَعَمِلُوا الصَّالِحَاتِ

﴿وَتَوَّصَّوْا بِالْحَقِّ وَتَوَّصَّوْا بِالصَّبْرِ﴾

© Arabic Digital Library - Yarmouk University

... ..

... ..

... ..

... ..

... ..

... ..

... ..

... ..

... ..

... ..

... ..

... ..

... ..

... ..

... ..

... ..

© Arabic Digital Library-Yarmouk University

...ééî #ñ...
...éí î...
...ééî #ñ...
...éí î...

... .. fl L
... .. Ù Ù Ù Ù
... .. fl L
... ..
... .. Ù
... ..

﴿ فَرِيكَ لَسْتَعْلَنَّهُمْ أَجْمَعِينَ ﴿٤٢﴾ عَمَّا كَانُوا يَعْمَلُونَ ﴾

... .. ðe ñe : Q

... ..
... .. Ù
... ..
... .. fl L
... .. Ù
... .. Ù

... .. ðeñ : Q ﴿ وَلْيَصْنَعِ عَلَيَّ ﴾

... .. ðeñ : fl L
... .. ðeñ# : fl L

© Arabic Digital Library - Yarmouk University

﴿ وَالضُّحَىٰ ﴿١﴾ وَاللَّيْلِ إِذَا سَجَىٰ ﴿٢﴾ مَا وَدَّعَكَ رَبُّكَ وَمَا قَلَىٰ ﴿٣﴾ وَالْآخِرَةُ خَيْرٌ لَّكَ مِنَ الْأُولَىٰ ﴿٤﴾ ﴾

...#ö" :fL



1 . . . Ù Æ È . . . Æ È Ù Ù
 Æ È . . . Æ È
 Ù . . .
 Ù Ù Ù Ù . . .
 Ù Ù " "
 " Ù
 Ù è . Ù . Ù Ù . . .
 Æ È Æ È
 Æ È
 Ù . . . Æ È Æ È
 Ù Ù
 " Ù

. : ﴿ وَالذَّكِرَاتُ أَلْفٌ كَثِيرًا وَالذَّكِرَاتُ ﴾

"ñi #è :fbL
 "ëñi #è :fbL
 "êi #è :fbL

© Arabic Digital Library - Yarmouk University

﴿ لَعَنَّاكَ أَيُّهَا لَيْسَ سَكَرْتُمْ بِعَمَهُونَ ﴾

...fèL

ä`fl È · · · · · Ù · fl ÈÙ
· · · · · Ù · · · · · Ù
· · · · · Ù · · · · ·

· · · · · fèL
· · · · · Ù
·1 · · · · · :Ø Ø

﴿ فَأَخَذْتَهُمُ الصَّيْحَةَ مُشْرِقِينَ ﴾

· · · · · "Q
· · · · · fèL · · · · · Ù ·
· · · · · Ù · · · · · :Ø
· · · · · "!

"îi #èi · · · · · fèL
"ëñ#èè · · · · · fèL
"éèèè#è · · · · · fèL

© Arabic Digital Library - Yarmouk University

قالوا تالله

تفتوا تذكر يوسف حتى تكون حرضا أو تكون من الهالكين



قالوا تالله

قالوا تالله

© Arabic Digital Library Yarmouk University

﴿تَاللَّهِ تَفْتَأُ تَذَكُرُ يُوسُفَ﴾

﴿ قَالُوا تَاللَّهِ لَقَدْ ءَاتَرَكَ اللَّهُ عَلَيْنَا وَإِنْ كُنَّا لَخَطِيئِينَ ﴾

.....

© Arabic Digital Library - Yarmouk University

﴿ إِنَّهُ كَانَ فَرِيقٌ مِّنْ عِبَادِي ﴾

”ع٤٤ : ﴿ يَقُولُونَ رَبَّنَا ۖ أَمِنَّا فَأَغْفِرْ لَنَا ۖ وَارْحَمْنَا ۖ وَأَنْتَ خَيْرُ الرَّاحِمِينَ ﴾

1 Û . . .

١ ٢ ٣ ٤ ٥ ٦ ٧ ٨ ٩ ١٠ ١١ ١٢ ١٣ ١٤ ١٥ ١٦ ١٧ ١٨ ١٩ ٢٠ ٢١ ٢٢

...” ٢٣ ٢٤ ٢٥ ٢٦ ٢٧ ٢٨ ٢٩ ٣٠ ٣١ ٣٢ ٣٣ ٣٤ ٣٥

٣٦ ٣٧ ٣٨ ٣٩ ٤٠ ٤١ ٤٢ ٤٣ ٤٤ ٤٥ ٤٦ ٤٧ ٤٨ ٤٩ ٥٠

...” ٥١ ٥٢ ٥٣ ٥٤ ٥٥ ٥٦ ٥٧ ٥٨ ٥٩ ٦٠ ٦١ ٦٢ ٦٣

...” ٦٤ ٦٥ ٦٦ ٦٧ ٦٨ ٦٩ ٧٠ ٧١ ٧٢ ٧٣ ٧٤ ٧٥ ٧٦ ٧٧

...” ٧٨ ٧٩ ٨٠ ٨١ ٨٢ ٨٣ ٨٤ ٨٥ ٨٦ ٨٧ ٨٨ ٨٩ ٩٠ ٩١

” ٩٢ ٩٣ ٩٤ ٩٥ ٩٦ ٩٧ ٩٨ ٩٩ ١٠٠ ١٠١ ١٠٢ ١٠٣ ١٠٤

...” ١٠٥ ١٠٦ ١٠٧ ١٠٨ ١٠٩ ١١٠ ١١١ ١١٢ ١١٣ ١١٤ ١١٥ ١١٦

...” Û . . .

١ ٢ ٣ ٤ ٥ ٦ ٧ ٨ ٩ ١٠ ١١ ١٢ ١٣ ١٤ ١٥ ١٦ ١٧ ١٨ ١٩ ٢٠ ٢١ ٢٢

”ع٤٥ : ﴿ وَقَسَمْنَا لَكَ إِنِّي لَكَا مِّنَ النَّاصِحِينَ ﴾

...” ٢٣ ٢٤ ٢٥ ٢٦ ٢٧ ٢٨ ٢٩ ٣٠ ٣١ ٣٢ ٣٣ ٣٤ ٣٥

١ ٢ ٣ ٤ ٥ ٦ ٧ ٨ ٩ ١٠ ١١ ١٢ ١٣ ١٤ ١٥ ١٦ ١٧ ١٨ ١٩ ٢٠ ٢١ ٢٢

...” ٢٣ ٢٤ ٢٥ ٢٦ ٢٧ ٢٨ ٢٩ ٣٠ ٣١ ٣٢ ٣٣ ٣٤ ٣٥

”ع٤٥ # : ٢٣ ٢٤ ٢٥ ٢٦ ٢٧ ٢٨ ٢٩ ٣٠ ٣١ ٣٢ ٣٣ ٣٤ ٣٥

. 1 ·Ù . . . ·Ù ·Ù
 1

 1 ·Ù ·Ù

.

. 1
 ..fèL
 Ù Ù
 Ù Ù
 "fl Ì Ò Ù
 . fl Ì Ù
 fèL
 Ù
 ..nfèL
 . Ù 1 Ù
 Ù
 Ù fl Ì Ù
 Ù

© Arabic Digital Library-Yarmouk University

"lìì fèL
 "fl Ì fèL
 "éð fèL
 "lìì fl Ì

.

© Arabic Digital Library-Yarmouk University

.

..... Ù

..... Ù

..... Ù

..... Ù

..... Ù

..... Ù

..... Ù

..... Ù

..... Ù

..... Ù

..... Ù

..... Ù

..... Ù

..... Ù

..... Ù

..... Ù

..... Ù

..... Ù

..... Ù

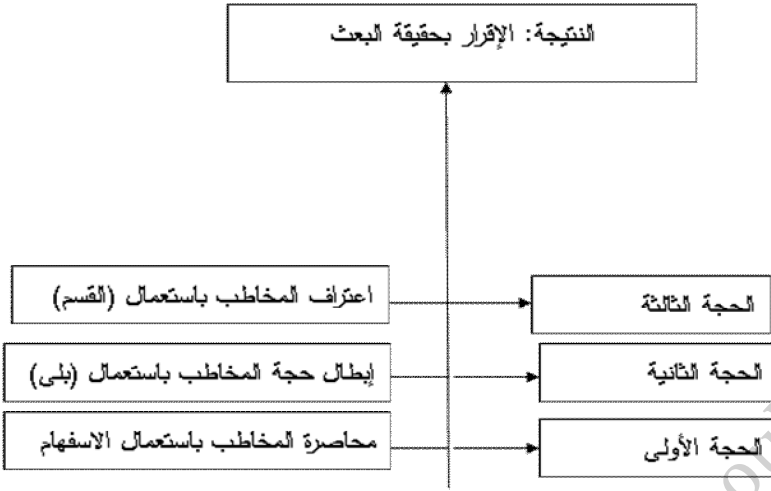

﴿ وَأَنْذِرِ النَّاسَ يَوْمَ يَأْتِيهِمُ

الْعَذَابُ فَيَقُولُ الَّذِينَ ظَلَمُوا رَبَّنَا أَخِّرْنَا إِلَىٰ أَجَلٍ قَرِيبٍ مُّجِيبٌ دَعْوَتِكَ وَتَشْجِعُ الرُّسُلَ أُولَٰئِكَ نَكُودُونَ أَقْسَمْتُمْ

مِن قَبْلِ مَا لَكُمْ مِنْ ذُرِّيٍّ ﴿٥١﴾



﴿ وَأَنْذِرِ النَّاسَ يَوْمَ يَأْتِيهِمُ

﴿ وَأَنْذِرِ النَّاسَ يَوْمَ يَأْتِيهِمُ

... ù ...
ù ... ù ...
ù ... ù ...
... ä ... ð ... ù ...
... ð ... ä ... á ... ä¹ ...
... ù ... ð ...
ù ...
...
ù ...
...
ù ...
...
ù ...

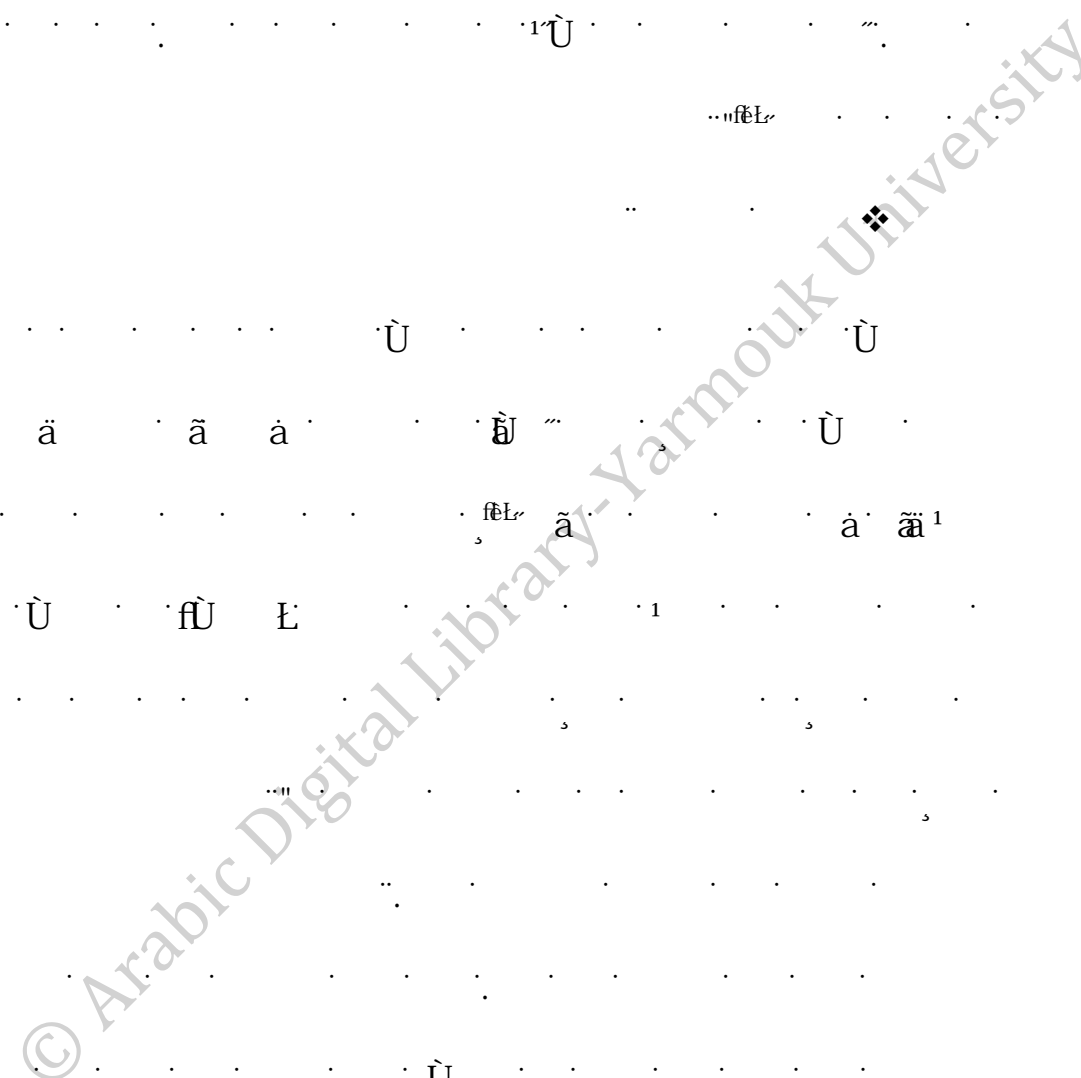

... ñèî ð ...
... èî ð è ...
... ð ...
... èî

١١

١٢

١٣

١٤

١٥

١٦

١٧

١٨

١٩

٢٠

٢١

٢٢

٢٣

٢٤

٢٥

٢٦

٢٧

٢٨

٢٩

٣٠

٣١

٣٢

٣٣

٣٤

٣٥

٣٦

٣٧

٣٨

٣٩

٤٠

٤١

٤٢

٤٣

٤٤

٤٥

٤٦

٤٧

٤٨

٤٩

٥٠

٥١

٥٢

٥٣

٥٤

٥٥

٥٦

٥٧

٥٨

٥٩

٦٠

٦١

٦٢

٦٣

٦٤

٦٥

٦٦

٦٧

٦٨

٦٩

٧٠

٧١

٧٢

٧٣

٧٤

٧٥

٧٦

٧٧

٧٨

٧٩

٨٠

٨١

٨٢

٨٣

٨٤

٨٥

٨٦

٨٧

٨٨

٨٩

٩٠

٩١

٩٢

٩٣

٩٤

٩٥

٩٦

٩٧

٩٨

٩٩

١٠٠

١٠١

١٠٢

. fL Ù . . . 1
 Ù 1 fL
 "fL L,fl L,fL L' Ù
 Ù Ù
 Ù Ù
 1
 " "
 fL Ù

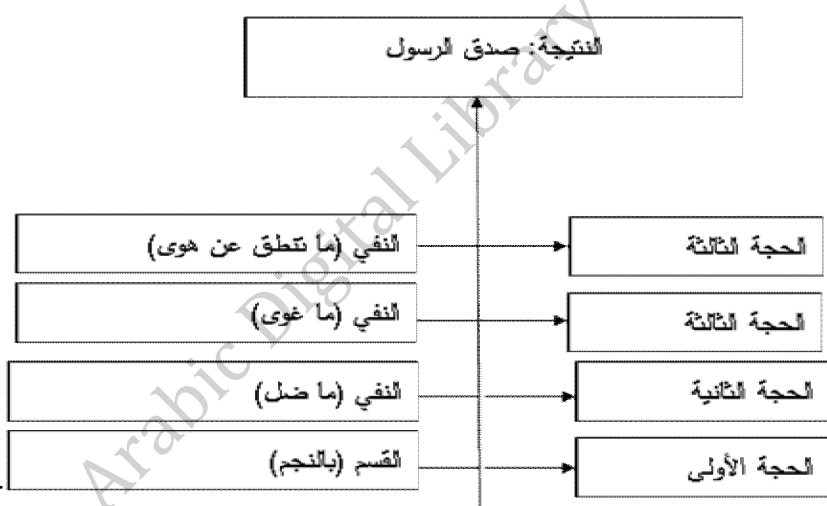

1 Ù ã
 Ù 1 Ù
 fL L Ù fL

. Ø ñë #ëi fL
 "ëi #ëi , éññi
 " Ù fL
 "èè , ðé , îë , Ù

! Ù E

.. " Ù

. Ù Ù E

. Ù Ù Ù 1

.. " Ù

. E

.. " : ﴿ قَالُوا تَاللّٰهِ لَقَدْ عَلِمْتُمْ مَّا جِئْنَا لِنُفْسِدَ فِي الْأَرْضِ وَمَا كُنَّا سَارِقِينَ ﴾ .



.. "



Ù 1

.. " E " 1

. 1 Ù

. Ù E Ù

.. "

.. " ééêî # (E)

© Arabic Digital Library - Yamouk University

(٤) ينظر: سيبويه: الكتاب، ٤٩٧/٣، والزمخشري: الكشاف، ٥٧٦/٢.

النتيجة: براءة إخوة يوسف

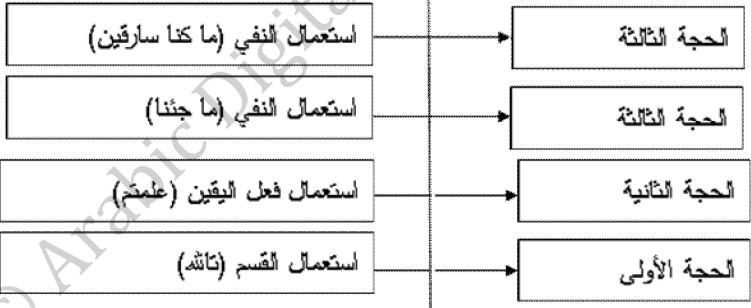

. 1 ù .
 ù
 ù
 1
 ù
 . 1
 . ù

 ù .
 1 .

© Arabic Digital Library - Yarmouk University

"i ò (fè)
 (fèL)
 "ëé 'èèè' 'ê '

النتيجة: الإنسان الشريف إذا رحل لا يُعوض

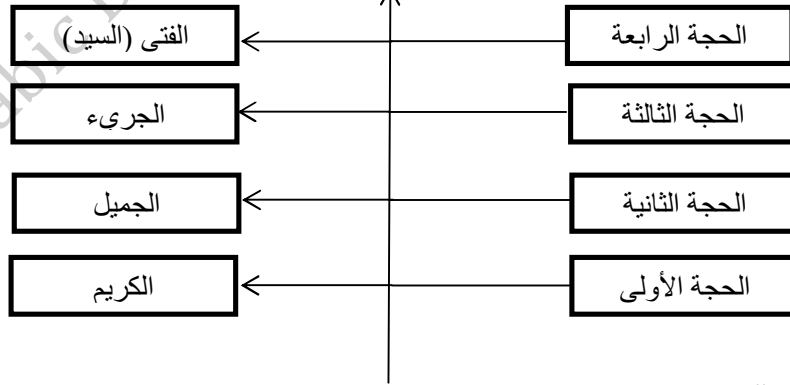

... " . Ù
... "
... . fl L
... " @ : ﴿ق وَالْقُرْآنَ الْمَجِيدِ﴾

...
... ! . . .
... ❖
... Ù
... Ù
... Ù
... fl L
... ❖

Ù fl L Ù Ù
... fl L
... Ù
... Ù Ù
... " Ù

"èi î #èî fl L
... ,éi ê# . fl Ø fl L
"èi î #èî

Arabic Digital Library - Yarmouk University

﴿ وَيَوْمَ تَقُومُ السَّاعَةُ ﴾

يُقَسِّمُ الْمَجْرِمُونَ مَا لَبِثُوا غَيْرَ سَاعَةٍ كَذَلِكَ كَانُوا يُؤْفَكُونَ ﴿١٥١﴾



١

©"êî : .fêL
 ©"éèñ#è : .fêL



... .. Ù

... .. Ù

... .. 1

..."



... .. 1 Ù Ù

... .. Ù : ﴿يَعْرِفُ الْمَجْرُمُونَ بِسِمَتِهِمْ فَيُؤْخَذُ بِالنَّوَاصِي وَالْأَقْدَامِ﴾

... .. Ù Ù Ù

... .. Ù Ù

..."

... .. Ù

..."

..."

..."

... .. Ù

... .. Ù

∅ !

· · · · · Ù · · · · · Ù · · · · · Ù · · · · · Ù · · · · · Ù

﴿ وَالطُّورِ ١ ﴾ وَكَتَبَ مَسْطُورٍ ٢ ﴿ فِي رَقٍّ مَّنشُورٍ ٣ ﴾ وَالْبَيْتِ الْمَعْمُورِ ٤ ﴾

وَالسَّقْفِ الْمَرْفُوعِ ٥ ﴾ وَالْبَحْرِ الْمَسْجُورِ ٦ ﴿ إِنَّ عَذَابَ رَبِّكَ لَوَاقِعٌ ﴿١٠﴾

· · · · · Ù · · · · ·

· · · · · Ù · · · · · Ù · · · · · Ù

· · · · · Ù · · · · · Ù · · · · · Ù · · · · · Ù

· · · · · Ù · · · · ·

· · · · · Ù · · · · · Ù · · · · · Ù · · · · · Ù · · · · · Ù

· · · · · Ù · · · · ·

· · · · · Ù · · · · · Ù · · · · · Ù · · · · · Ù

· · · · · Ù · · · · ·

١ Ù Ù

.. "

· · · · · Ù Ù · Ù

· · · · · Ù " · Ù · · · · ·

... fēLr

· · · · ·

· · · · · fl L fl L fl L

.. "

.. "

· · · · ·

.. " Ù

· · · · · Ù Ù Ù ·

﴿حَمِّ ١﴾ وَالْكِتَابِ

.. " @ ! ' é : ﴿ ٢ ﴾ إِنَّا جَعَلْنَاهُ قُرْءَانًا عَرَبِيًّا لَعَلَّكُمْ تَعْقِلُونَ ﴿٢﴾

.. " é í é è # · · · · · .fēL

© Arabic Digital Library - Yarmouk University

﴿ فَاطَّلَعَ فَرَآهُ فِي سَوَاءِ الْجَحِيمِ ﴾

قَالَ تَأَلَّفَ إِنْ كِدْتَ لَتُرِيدِينَ ﴿٦٦﴾ وَلَوْلَا نِعْمَةُ رَبِّي لَكُنْتُ مِنَ الْمُحْضَرِينَ ﴿٦٧﴾

.....

...
" 1

"

"

U U

U 1 U

1 U U

... U U

...: ﴿ وَالصَّبِيحُ إِذَا نَفَسَ ﴾

U

﴿ فَلَا أُقِيمُ بِالْحَنَسِ ۝ الْجَوَارِ الْكُنَسِ ۝ وَاللَّيْلِ إِذَا عَسَسَ ۝ وَالصَّبِيحِ إِذَا نَفَسَ ۝ إِنَّهُ

لَقَوْلُ رَسُولٍ كَرِيمٍ ﴿ ﴿﴾

1 U U

"

U ... U

"ēi ð · ēi ēñ

... ..
... ..

... ..
... ..

... ..
... ..

... ..
... ..

... ..
... ..

... ..
... ..

... ..
... ..

... ..

... ..

... ..

... ..

... ..

... ..

... ..

© Arabic Digital Library-Yarmouk University

﴿ فِي أَنْفُسِكُمْ أَفَلَا تُبْصِرُونَ ﴾ ﴿١٦﴾ وَفِي السَّمَاءِ رِزْقُكُمْ وَمَا تُوعَدُونَ ﴿١٧﴾ فَوَرَبِّ السَّمَاءِ وَالْأَرْضِ إِنَّهُ لَحَقٌّ مِثْلَ مَا أَنَّكُمْ

نَنْطِقُونَ ﴿١٨﴾

❖

... ..

... ..

... ..

© Arabic Digital Library - Yarmouk University

﴿ إِنَّهُ لَحَقُّ مَثَلٍ ﴾

"ëî # ·fl · Ø · L · : · ·feL
"éí í #èî · : · : · ·feL

... 1 ... ١٤٤٠ ...

...

... ١٤٤٠ ... ١٤٤٠ ... ١٤٤٠ ...

... ١٤٤٠ ... ١٤٤٠ ... ١٤٤٠ ...

... ١٤٤٠ ... ١٤٤٠ ... ١٤٤٠ ...

... ١٤٤٠ ... ١٤٤٠ ... ١٤٤٠ ...

...

...

...

...

...

... ١٤٤٠ ...

...

...

...

...

...

... ١٤٤٠ ...

... ١٤٤٠ ...

..

·Ù ·Ù ·Ù

﴿ وَلَوْ تَرَىٰ إِذْ وَقَعُوا عَلَىٰ رَبِّهِمْ ۖ قَالَ آتَيْتَنِي هَذَا بِالْحَقِّ ۖ قَالُوا بَلَىٰ ۖ وَرَبِّنَا ۚ قَالَ فَذُوقُوا الْعَذَابَ بِمَا كُنتُمْ تَكْفُرُونَ ﴾

..@è

·Ù ·Ù

..

·Ù

..

·Ù ·Ù

·Ù ·Ù

·Ù ·Ù

·Ù ·Ù

·Ù

·Ù

·Ù

..éöi # : ..fèL

© Arabic Digital Library - Yarmouk University

"i èè₃ fèL
 "éêê₃ fèL
 "éðì # fèL
 "èì ñè# fL

© Arabic Digital Library - Yarmouk University

﴿فَوَرَبِّكَ لَنَحْشُرَنَّهُمْ وَالشَّيَاطِينَ ثُمَّ لَنُحْضِرَنَّهُمْ حَوْلَ

جَهَنَّمَ جُنُودًا ۝١٠٥﴾

Arabic Digital Library - Yarmouk University

١٠٥: ﴿فَوَرَبِّكَ لَنَحْشُرَنَّهُمْ وَالشَّيَاطِينَ ثُمَّ لَنُحْضِرَنَّهُمْ حَوْلَ جَهَنَّمَ جُنُودًا ۝١٠٥﴾

١٠٥: ﴿فَوَرَبِّكَ لَنَحْشُرَنَّهُمْ وَالشَّيَاطِينَ ثُمَّ لَنُحْضِرَنَّهُمْ حَوْلَ جَهَنَّمَ جُنُودًا ۝١٠٥﴾

الخطاتمة

© Arabic Digital Library-Yarmouk University

© Arabic Digital Library-Yarmouk University

© Arabic Digital Library - Yarmouk University

الفهارس العامة

© Arabic Digital Library, Yarmouk University

الصفحة	الفهرس	الرقم
"èèè	"è
"ééé	"é
"ééê	"ê
"ééì	"è

© Arabic Digital Library-Yarmouk University

تقديم الفهارس العامة

© Arabic Digital Library-Yarmouk University

فهرس الآيات القرآنية

الكريمة

© Arabic Digital Library - Harmouk University

الرقم	الآية	السورة	رقم الآية	الصفحة
١.	﴿ ذَٰلِكَ الْكِتَابُ لَا رَيْبَ فِيهِ هُدًى لِّلْمُتَّقِينَ ﴾ê	..éêë
٢.	﴿ وَلَقَدْ ءَاتَيْنَا ﴾		..ðï	..í è
٣.	﴿ وَلَقَدْ أَنزَلْنَا إِلَيْكَ ءَايَاتٍ بَيِّنَاتٍ ﴾		..ññ	..ì ñ
٤.	﴿ وَلَقَدْ عَلِمُوا لَمَنِ اشْتَرَاهُ مَا لَهُ فِي الْآخِرَةِ ﴾		..éèé	..í è
٥.	﴿ وَلَعَبْدٌ مُّؤْمِنٌ خَيْرٌ مِّمَّنْ مُّشْرِكٍ ﴾		..êéé	..í ê
٦.	﴿ لَقَدْ سَمِعَ اللَّهُ ﴾	·Ù	..éðé	..í è
٧.	﴿ تَتَّبَلُّوكَ فِي ءَمْوَالِكُمْ وَأَنفُسِكُمْ ﴾	·Ù	..éðï	..ì ð , ì ï
٨.	﴿ رَبَّنَا إِنَّا سَمِعْنَا مُنَادِيًا يُنَادِي لِلْإِيمَانِ أَنْ ءَامِنُوا بِرَبِّكُمْ فَءَامَنَّا رَبَّنَا فَاغْفِرْ لَنَا ذُنُوبَنَا وَكَفِّرْ عَنَّا سَيِّئَاتِنَا وَتَوَقَّنَا مَعَ الْآبَرَارِ ﴾	·Ù	..éñë	..éèé
٩.	﴿ وَإِذَا حَضَرَ الْقِسْمَةَ ﴾ð	..éí
١٠.	﴿ وَخَلَقَ الْإِنْسَانَ ضَعِيفًا ﴾éð	..éèë
١١.	﴿ أَنظُرْ كَيْفَ كَذَبُوا عَلَىٰ أَنفُسِهِمْ وَضَلَّ عَنْهُم مَّا كَانُوا يَفْتَرُونَ ﴾èì	..ðè
١٢.	﴿ وَلَقَدْ جِئْتَهُم بِكِتَابٍ فَصَلْنَاهُ ﴾		..í è	..í è
١٣.	﴿ لَقَدْ أَرْسَلْنَا نُوحًا ﴾		..í ñ	..í è
١٤.	﴿ إِذْ هُمَا فِي الْفَارِ ﴾ì è	..éèë
١٥.	﴿ وَلَا يَجَسَّسُوا وَلَا يَغْتَبَ بَءُضُكُم بَءُضًا ﴾éè	..éèé
١٦.	﴿ فَأَخَذْتَهُمُ الصَّيْحَةَ مُشْرِقِينَ ﴾		..í è	..éí è
١٧.	﴿ وَنَزَّلْنَا عَلَيْكَ الْكِتَابَ تِبْيَانًا لِّكُلِّ شَيْءٍ وَهُدًى وَرَحْمَةً وَيُذِّكِرُ لِلْمُسْلِمِينَ ﴾	·Ù	..ðñ	..ì
١٨.	﴿ وَلَئِن شِئْنَا لَنَذْهَبَنَّ بِالَّذِي أَوْحَيْنَا إِلَيْكَ ﴾ðï	..í é
١٩.	﴿ وَلِنُصْنَعَ عَلَىٰ عَيْنِي ﴾èñ	..éí ñ

..éèi	..éè	..	﴿لَقَدْ أَنْزَلْنَا إِلَيْكُمْ كِتَابًا فِيهِ ذِكْرُكُمْ﴾	٢٠.
..éèè	..èè	..	﴿وَجَعَلْنَا مِنَ الْمَاءِ كُلَّ شَيْءٍ حَيٍّ﴾	٢١.
..èi è	..èi	..	﴿وَلَا تُخْطِئُنِي فِي الَّذِينَ ظَلَمُوا إِلَيْهِمْ مَغْرُوفًا﴾	٢٢.
..éi ñ	..èèñ	..	﴿إِنَّهُ كَانَ فَرِيقٌ مِّنْ عِبَادِي يَقُولُونَ رَبَّنَا آمَنَّا فَاغْفِرْ لَنَا وَارْحَمْنَا وَأَنْتَ خَيْرُ الرَّاحِمِينَ﴾	٢٣.
..éèè	..éi	..	﴿فِيهَا مِصْبَاحٌ الْمِصْبَاحُ فِي زُجَاجَةٍ الزُّجَاجَةُ كَأَنَّهَا كَوْكَبٌ دُرِّيٌّ﴾	٢٤.
..i ñ	..í í	..	﴿لَيْسَتْ خِلْفَتُهُمْ فِي الْأَرْضِ﴾	٢٥.
..èi è	..i è	..	﴿وَإِذَا حَاطَبْتَهُمُ الْجَاهِلُونَ قَالُوا سَلَمًا﴾	٢٦.
..ðè	..i é	..	﴿فَلَمَّا جَاءَ السَّحَرَةُ قَالُوا لِفِرْعَوْنَ أَإِنَّا لَنَا أَجْرٌ إِن كُنَّا نَحْنُ الْفَاعِلِينَ﴾	٢٧.
..i è	..éé	..Ù	﴿لَأَعَذِّبَنَّهُ عَذَابًا شَدِيدًا﴾	٢٨.
..éèi	..i i	..	﴿أَنَا جَعَلْنَا حَرَمًا آمِنًا﴾	٢٩.
..éi é	..éi	..	﴿وَالذَّاكِرِينَ اللَّهَ كَثِيرًا وَالذَّاكِرَاتِ﴾	٣٠.
..i è	..i	..	﴿لِنُنذِرَ قَوْمًا مَّا أَنْذَرْنَا آبَاءَهُمْ فَهُمْ غَافِلُونَ﴾	٣١.
..èi	..ñè	..	﴿فَرَأَى عَلَيْهِمْ ضَرَبًا بِالْإِمِينِ﴾	٣٢.
..i è	..éi i ! éi i	..	﴿وَإِنَّا لَنَحْنُ الصَّافِرُونَ ﴿١٦٥﴾ وَإِنَّا لَنَحْنُ الْمُسَبِّحُونَ﴾	٣٣.
..i é	..i	..	﴿أَجْعَلِ الْأَيْمَةَ إِلَهًا وَجِدًّا إِنَّ هَذَا لَشَيْءٌ عُجَابٌ﴾	٣٤.
..èi è	..èè	..	﴿وَشَدَدْنَا مُلْكَهُمْ وَءَاتَيْنَاهُ الْحِكْمَةَ وَفَصَّلَ الْخِطَابِ﴾	٣٥.
..ð	..èñ	..	﴿كَتَبْنَا أَنْزَلْنَاهُ إِلَيْكَ مُبَارَكٌ لِّيَدَّبَّرُوا آيَاتِهِ وَلِيَتَذَكَّرَ أُولُو الْأَلْبَابِ﴾	٣٦.
..i ñ	..ðð	..	﴿وَلِنَعْلَمَنَّ نَبَأَهُ بَعْدَ حِينٍ﴾	٣٧.
..éèi	..i i	..	﴿وَإِنَّهُ لَذِكْرٌ لَّكَ وَلِقَوْمِكَ﴾	٣٨.
..éèé	..éè	..	﴿وَلَا تَجَسَّسُوا وَلَا يَغْتَبَ بَعْضُكُم بَعْضًا﴾	٣٩.
..éñé	..i é	..	﴿يَعْرِفُ الْمَجْرُمُونَ بِسِيمَتِهِمْ فَيُؤْخَذُ بِالنُّوَصِي وَالْأَقْدَامِ﴾	٤٠.
..ñè	..í è! i ñ	..	﴿قُلْ إِنَّ الْأَوَّلِينَ وَالْآخِرِينَ ﴿٤١﴾ لَمَجْمُوعُونَ إِلَى مِيقَاتِ يَوْمٍ﴾	٤١.

			مَعْلُومٌ ﴿	
..íì	..êé	..	﴿ كَتَبَ اللَّهُ لَأَعْلَبُكَ أَنَا وَرُسُلِي إِنَّكَ اللَّهُ قَوِيٌّ عَزِيزٌ ﴾	.٤٢
..íì	..é	..	﴿ وَاللَّهُ يَشْهَدُ إِنَّ الْمُنْفِقِينَ لَكَاذِبُونَ ﴾	.٤٣
..êï	..éè	..	﴿ وَلَا تَطِيعُ كُلَّ حَلَّافٍ مَهِينٍ ﴾	.٤٤
..éèî	..èð		﴿ قَالَ أَوْسَطُهُمْ أَلَمْ أَقُلْ لَكُمْ لَوْلَا تُسَبِّحُونَ ﴾	.٤٥
..éèé	..ì ð		﴿ فَاصْبِرْ لِحُكْمِ رَبِّكَ ﴾	.٤٦
..ñî	..î!î	..	﴿ إِنَّهُمْ يَرَوْنَهُ بَعِيدًا ﴿٦﴾ وَرَوْنَهُ قَرِيبًا ﴾	.٤٧
..éí í	..è	..	﴿ إِنَّا هَدَيْنَاهُ السَّبِيلَ إِمَّا شَاكِرًا وَإِمَّا كَفُورًا ﴾	.٤٨
..éì è	..èï	..	﴿ رَبِّ السَّمَوَاتِ وَالْأَرْضِ وَمَا بَيْنَهُمَا الرَّحْمَنُ لَا يَمْلِكُونَ مِنْهُ خِطَابًا ﴾	.٤٩
..ééèé	..éì	..	﴿ إِنَّ رَبَّكَ لِيَالْمِرْصَادِ ﴾	.٥٠
..éèï	..í!é	..	﴿ اقْرَأْ بِاسْمِ رَبِّكَ الَّذِي خَلَقَ ﴿١﴾ خَلَقَ الْإِنْسَانَ مِنْ عَلَقٍ ﴿٢﴾ اقْرَأْ وَرَبُّكَ الْأَكْرَمُ ﴿٣﴾ الَّذِي عَلَّمَ بِالْقَلَمِ ﴿٤﴾ عَلَّمَ الْإِنْسَانَ مَا لَمْ يَعْلَمْ ﴾	.٥١
..ì ð	..é	..	﴿ إِنَّا أَنْزَلْنَاهُ فِي لَيْلَةِ الْقَدْرِ ﴾	.٥٢
..éèè`í í	..ð	..	﴿ ثُمَّ لَتَسْتَأَنَّ يَوْمَ مِذْيَعِ النَّعِيمِ ﴾	.٥٣
..ì ñ	..ì	..	﴿ كَلَّا لَيُنْبَذَنَّ فِي الْحُطَمَةِ ﴾	.٥٤

فهرس الأحاديث النبوية الشريفة

© Arabic Digital Library, Yarmouk University

الصفحة	الحديث	الرقم
١٤١
١٤ ä ä .	.٢

© Arabic Digital Library-Yarmouk University

فهرس الشواهد الشعرية

© Arabic Digital Library-Yarmouk University

الرقم	البيت	الفائل	الصفحة
١
٢
٣ ä
٤
٥ ä
٦ Ø
٧ ä
٨
٩ ä
١٠ ä
١١ Ø
١٢ Ø
١٣

فهرس آيات القسم

© Arabic Digital Library - Yarmouk University

الرقم	الآية	السورة	رقم الآية	الصفحة
١.	﴿ يَا أَيُّهَا الَّذِينَ ءَامَنُوا شَهِدُوا بَيْنَكُمْ إِذَا حَضَرَ أَحَدَكُمُ الْمَوْتُ حِينَ الْوَصِيَّةِ اثْنَانِ ذُو عَدْلٍ مِّنكُمْ أَوْ ءَاخَرَانِ مِّنْ غَيْرِكُمْ إِنْ أَنْتُمْ صَرَيْتُمْ فِي الْأَرْضِ فَاصْبِرْتُمْ مُصِيبَةَ الْمَوْتِ تَحْسِبُونَهُمَا مِنْ بَعْدِ الصَّلَاةِ فَيُقْسِمَانِ بِاللَّهِ إِنْ أَرَبْتُمْ لَا نَشْتَرِي بِهِ ثَمَنًا وَلَوْ كَانَ ذَا قُرْبَىٰ وَلَا نَكْتُمُ شَهَادَةَ اللَّهِ إِنَّا إِذًا لَّمِنَ الْآثِمِينَ ﴾éèî	..ðñ
٢.	﴿ فَإِنْ عُدَّ عَلَىٰ أَنَّهُمَا اسْتَحَقَّا إِثْمًا فَءَاخَرَانِ يَقُومَانِ مَقَامَهُمَا مِنَ الَّذِينَ اسْتَحَقَّ عَلَيْهِمُ الْأَوْلِيَانِ فَيُقْسِمَانِ بِاللَّهِ لَشَهَدْنَا أَحَقُّ مِنْ شَهِدْتُهُمَا وَمَا كُنَّا بِمُؤَدِّيْنَ إِثْمًا إِذًا لَّمِنَ الظَّالِمِينَ ﴾éèî	..ðñ
٣.	﴿ وَيَقُولُ الَّذِينَ ءَامَنُوا أَهْتُولَاءِ الَّذِينَ اقْسَمُوا بِاللَّهِ جَهْدَ أَيْمَانِهِمْ أَنَّهُمْ لَمَعَكُمْ ﴾í ë	..ðî
٤.	﴿ وَأَقْسَمُوا بِاللَّهِ جَهْدَ أَيْمَانِهِمْ لَئِنْ جَاءَهُمْ ءَايَةٌ لِّيُؤْمِنُوا بِهَا ﴾éèñ	..ðî ,éè
٥.	﴿ وَقَاسَمَهُمَا إِنِّي لَكُمَا لِنَاصِحِينَ ﴾éé	..éèî ,í ë ..éî ñ
٦.	﴿ أَهْتُولَاءِ الَّذِينَ اقْسَمْتُمْ لَا يَنَالُهُمُ اللَّهُ بِرَحْمَةٍ ادْخُلُوا الْجَنَّةَ لَا خَوْفٌ عَلَيْكُمُ وَلَا أَنْتُمْ تَحْزَنُونَ ﴾í ñ	..éèî
٧.	﴿ وَأَنْذِرِ النَّاسَ يَوْمَ يَأْتِيهِمُ الْعَذَابُ فَيَقُولُ الَّذِينَ ظَلَمُوا رَبَّنَا أَخْرِنَا إِلَىٰ أَجَلٍ قَرِيبٍ نُّجِبْ دَعْوَتَكَ وَتَتَّبِعِ الرَّسُولَ أُولَٰئِكَ نَكُونُوا أَقْسَمْتُمْ مِّن قَبْلُ مَا لَكُم مِّن زَوَالٍ ﴾ì ì	..éî ñ ,éèí
٨.	﴿ وَأَقْسَمُوا بِاللَّهِ جَهْدَ أَيْمَانِهِمْ لَا يَبْعَثُ اللَّهُ مَن يَمُوتُ بَلَىٰ وَعْدًا عَلَيْهِ حَقًّا وَلَٰكِنَّ أَكْثَرِ النَّاسِ لَا يَعْلَمُونَ ﴾	Ù	..ëð	..ðî ,ðé ..éèí
٩.	﴿ وَأَقْسَمُوا بِاللَّهِ جَهْدَ أَيْمَانِهِمْ لَئِنْ أَمَرْتُمْ لَنَخْرُجُنَّ قُل لَّا تُقْسِمُوا ﴾í ë	..ëñ ,éñ ..í ñ ,ì ì

·,éèè·,ðī ··èì ñ·,ééé			طَاعَةٌ مَعْرُوفَةٌ إِنَّ اللَّهَ خَبِيرٌ بِمَا تَعْمَلُونَ ﴿١٠﴾	
··ññ	··ì ñ	··Ù	﴿ قَالُوا تَقَاسَمُوا بِاللَّهِ لَنُبَيِّتَنَّهُ وَأَهْلَهُ ثُمَّ لَنَقُولَنَّ لِوَلِيِّهِ مَا شَهِدْنَا مَهْلِكَ أَهْلِهِ وَإِنَّا لَصَادِقُونَ ﴾	.١٠
··éñè·,éèì	··í í	··	﴿ وَيَوْمَ نَقُومُ السَّاعَةَ يُقْسِمُ الْمُجْرِمُونَ مَا لِيُثُوا غَيْرَ سَاعَةٍ كَذَلِكَ كَانُوا يُؤْفَكُونَ ﴾	.١١
··ðī·,ðé	··ì ê	··	﴿ وَأَقْسَمُوا بِاللَّهِ جَهْدَ أَيْمَانِهِمْ لَئِن جَاءَهُمْ نَذِيرٌ لَيَكُونُنَّ أَهْدَىٰ مِنَ الْإِحْدَى الْأُمَمِ فَلَمَّا جَاءَهُمْ نَذِيرٌ مَّا زَادَهُمْ إِلَّا نُفُورًا ﴾	.١٢
·ñé·,î î·,î î	··í í	··	﴿ فَلَا أَقْسِمُ بِمَوْجِعِ التَّجْوِيزِ ﴾	.١٣
··,î î·,î ê ·,ñî·,ñé ··éèî	··éî		﴿ إِنَّا بَلَوْنَاهُمْ كَمَا بَلَوْنَا أَصْحَابَ الْجَنَّةِ إِذْ أَقْسَمُوا لَيَصْرُنَّهَا مُصْبِحِينَ ﴾	.١٤
·ñî·,ñé·,î î	··ëð	··	﴿ فَلَا أَقْسِمُ بِمَا تُبْصِرُونَ ﴾	.١٥
·,ñè·,î î ··éèè·,ñî	··ì è	··	﴿ فَلَا أَقْسِمُ رَبِّ الْمَشْرِقِ وَالْمَغْرِبِ إِنَّا لَقَدِيرُونَ ﴾	.١٦
·,î î·,î é ··ñî·,ñî	··é	··	﴿ لَا أَقْسِمُ بِيَوْمِ الْقِيَامَةِ ﴾	.١٧
··ñî·,ëð	··ê	··	﴿ وَلَا أَقْسِمُ بِالنَّفْسِ اللَّوَّامَةِ ﴾	.١٨
·,ñè·,î î ··éñî	··éí	··	﴿ فَلَا أَقْسِمُ بِالْخَنَسِ ﴾	.١٩
·,ñè·,î î ··éèè	··éî	··	﴿ فَلَا أَقْسِمُ بِالسَّفْقِ ﴾	.٢٠
·,î î·,î ê ·,ñî·,ñî ··éèè·,éèè	··é	··	﴿ لَا أَقْسِمُ بِهَذَا الْبَلَدِ ﴾	.٢١

الرقم	الآية	السورة	رقم الآية	الصفحة
١	﴿ فَكَيْفَ إِذَا أَصَابْتَهُمْ مُصِيبَةٌ بِمَا قَدَّمَتْ أَيْدِيهِمْ ثُمَّ جَاءُوكَ يَحْلِفُونَ بِاللَّهِ إِنْ أَرَدْنَا إِلَّا إِحْسَانًا وَتَوْفِيقًا ﴾	النساء	١٤	١٠
٢	﴿ وَسَيَحْلِفُونَ بِاللَّهِ لَوِ اسْتَطَعْنَا لَخَرَجْنَا مَعَكُمْ يُهْلِكُونَ أَنفُسَهُمْ وَاللَّهُ يَعْلَمُ إِنَّهُمْ لَكَاذِبُونَ ﴾		١٤	١١
٣	﴿ وَيَحْلِفُونَ بِاللَّهِ إِنَّهُمْ لَمِنْكُمْ وَمَا هُمْ مِنْكُمْ وَلَكِنَّهُمْ قَوْمٌ يَفْرُقُونَ ﴾		١٤	١٢
٤	﴿ يَحْلِفُونَ بِاللَّهِ لَكُمْ لِيَرْضَوْكُمْ وَاللَّهُ وَرَسُولُهُ أَحَقُّ أَنْ يُرْضَوْهُ إِنْ كَانُوا مُؤْمِنِينَ ﴾		١٤	١٣
٥	﴿ يَحْلِفُونَ بِاللَّهِ مَا قَالُوا وَلَقَدْ قَالُوا كَلِمَةَ الْكُفْرِ وَكَفَرُوا بَعْدَ إِسْلَامِهِمْ ﴾		١٤	١٤
٦	﴿ سَيَحْلِفُونَ بِاللَّهِ لَكُمْ إِذَا انْقَلَبْتُمْ إِلَيْهِمْ لِيَتَعْرِضُوا عَنْهُمْ فَأَعْرِضُوا عَنْهُمْ إِنَّهُمْ رِجْسٌ وَمَا وَبَهُمْ جَهَنَّمُ جَزَاءً بِمَا كَانُوا يَكْسِبُونَ ﴾		١٤	١٥
٧	﴿ يَحْلِفُونَ لَكُمْ لِيَرْضَوْا عَنْهُمْ فَإِنْ تَرْضَوْا عَنْهُمْ فَإِنَّ اللَّهَ لَا يَرْضَىٰ عَنِ الْقَوْمِ الْفَاسِقِينَ ﴾		١٤	١٦
٨	﴿ وَالَّذِينَ اتَّخَذُوا مَسْجِدًا ضِرَارًا وَكُفْرًا وَتَفْرِيقًا بَيْنَ الْمُؤْمِنِينَ وَإِرْصَادًا لِمَنْ حَارَبَ اللَّهَ وَرَسُولَهُ مِنْ قَبْلُ وَلَيَحْلِفْنَ إِنْ أَرَدْنَا إِلَّا الْحُسْنَ وَاللَّهُ يَشْهَدُ إِنَّهُمْ لَكَاذِبُونَ ﴾		١٤	١٧
٩	﴿ أَلَمْ تَرَ إِلَى الَّذِينَ قَالُوا قَوْمًا غَضِبَ اللَّهُ عَلَيْهِمْ مَا هُمْ مِنْكُمْ وَلَا مِنْهُمْ وَيَحْلِفُونَ عَلَى الْكُذِبِ وَهُمْ يَعْلَمُونَ ﴾		١٤	١٨
١٠	﴿ يَوْمَ يَبْعَثُ اللَّهُ جَمِيعًا فَيَحْلِفُونَ لَهُ كَمَا يَحْلِفُونَ لَكُمْ وَيَحْسَبُونَ أَنَّهُمْ عَلَىٰ شَيْءٍ إِلَّا إِنَّهُمْ هُمُ الْكَاذِبُونَ ﴾		١٤	١٩

الرقم	الآية	السورة	رقم الآية	الصفحة
١.	﴿ قَالَ فَبِعِزَّتِكَ لأَعُوْبَنَّهُمْ أَجْمَعِينَ ﴾		.. ðè	.. èñ
٢.	﴿ فَأَلْقَوْا حِبَالَهُمْ وَعِصِيَّهُمْ وَقَالُوا بِعِزَّةِ فِرْعَوْنَ إِنَّا لَنَحْنُ الْغَالِبُونَ ﴾ ìì	.. ééé ðè .. éí ì

الرقم	الآية	السورة	رقم الآية	الصفحة
١.	﴿ وَيَجْعَلُونَ لِمَا لَا يَعْلَمُونَ نَصِيبًا مِّمَّا رَزَقْنَاهُمْ تَاللهُ لَشَدِيدٌ عَمَّا كُنْتُمْ تَفْتَرُونَ ﴾	.. Ù	.. íî	..
٢.	﴿ تَاللهِ لَقَدْ أَرْسَلْنَا إِلَىٰ أُمَمٍ مِّن قَبْلِكَ ﴾	Ù	.. îë	.. ìê
٣.	﴿ وَتَاللهِ لَأَكِيدَنَّ أَصْنَامَكُمْ بَعْدَ أَنْ تُولُوا مَدْيَنَ ﴾ íî	.. ìè ðè ðè .. ééí ì ðè ì
٤.	﴿ قَالُوا تَاللهِ لَقَدْ عَلِمْتُمْ مَا جِئْتَنَا لِنُقْسِدَ فِي الْأَرْضِ وَمَا كُنَّا سَارِقِينَ ﴾ îë	.. éðì ì ì
٥.	﴿ قَالُوا تَاللهِ تَفْتَوُا تَذَكَّرُ يُوْسُفَ حَتَّىٰ تَكُونَ حَرَضًا أَوْ تَكُونَ مِنَ الْهَالِكِينَ ﴾ ðí	.. éí ì ì ì .. éí í
٦.	﴿ قَالُوا تَاللهِ لَقَدْ ءَاثَرَكَ اللهُ عَلَيْنَا وَإِن كُنَّا لَخٰطِئِينَ ﴾ ñé	.. éí î ì ì ì ì
٧.	﴿ قَالُوا تَاللهِ إِنَّكَ لَفِي ضَلٰلِكَ الْقَدِيمِ ﴾ ñí	.. éí í ì ì
٨.	﴿ تَاللهِ إِن كُنَّا لَفِي ضَلٰلٍ مُّبِينٍ ﴾	الشعراء	.. ñî	..
٩.	﴿ قَالَ تَاللهِ إِن كِدْتَ لَتُرْدِينَ ﴾ íî	.. éñí ì ì

الرقم	الآية	السورة	رقم الآية	الصفحة
١.	﴿ فَلَا وَرَبِّكَ لَا يُؤْمِنُونَ حَتَّى يُحَكِّمُوكَ فِيمَا شَجَرَ بَيْنَهُمْ ثُمَّ لَا يَجِدُوا فِي أَنْفُسِهِمْ حَرَجًا مِمَّا قَضَيْتَ وَيُسَلِّمُوا تَسْلِيمًا ﴾	..	١١	١٠٤
٢.	﴿ ثُمَّ لَمْ تَكُنْ فَتَنَّاهُمْ إِلَّا أَنْ قَالُوا وَاللَّهِ رَبَّنَا مَا كُنَّا مُشْرِكِينَ ﴾	..	١٢	١٠٤
٣.	﴿ وَلَوْ تَرَى إِذْ وَفَعُوا عَلَى رَبِّهِمْ قَالَ أَيْسَ هَذَا بِالْحَقِّ قَالُوا بَلَىٰ وَرَبَّنَا قَالَ فَذُوقُوا الْعَذَابَ بِمَا كُنْتُمْ تَكْفُرُونَ ﴾	..	١٣	١٠٤
٤.	﴿ وَيَسْتَنْبِئُونَكَ أَحَقُّ هُوَ قُلُوبِي وَرَبِّي إِنَّهُ لَحَقٌّ وَمَا أَنْتُمْ بِمُعْجِزِينَ ﴾	..	١٤	١٠٤
٥.	﴿ فَوَرَبِّكَ لَنَسْتَلِنَّهِنَّ أجمعين ﴾	..	١٥	١٠٤
٦.	﴿ فَوَرَبِّكَ لَنَحْشُرَنَّهُمْ وَالشَّيَاطِينَ ثُمَّ لَنُحْضِرَنَّهُمْ حَوْلَ جَهَنَّمَ جِثِيًا ﴿٦٦﴾ ثُمَّ لَنَنْزِعَنَّ مِنْ كُلِّ شِيعَةٍ أَيُّهُمْ أَشَدُّ عَلَى الرَّحْمَنِ عَيْنًا ﴿٦٧﴾ ثُمَّ لَنَحْنُ أَعْلَمُ بِالَّذِينَ هُمْ أَوْلَىٰ بِهَا صِلِيًا ﴿٦٨﴾ وَإِنْ مِنْكُمْ إِلَّا وَارِدُهَا كَانَ عَلَىٰ رَبِّكَ حَتْمًا مَقْضِيًّا ﴾	..	١٦	١٠٤
٧.	﴿ وَقَالَ الَّذِينَ كَفَرُوا لَا تَأْتِينَا السَّاعَةُ قُلْ بَلَىٰ وَرَبِّي لَتَأْتِيَنَّكُمْ عِلْمُ الْغَيْبِ لَا يَعْزُبُ عَنْهُ مِثْقَالُ ذَرَّةٍ ﴾	..	١٧	١٠٤
٨.	﴿ وَالصَّافَّاتِ صَفًّا ﴿١﴾ فَالزَّجْرَاتِ زَجْرًا ﴿٢﴾ فَالتَّالِيَاتِ ذِكْرًا ﴿٣﴾ إِنَّ إِلَهَكُمْ لَوَاحِدٌ ﴾	..	١٨	١٠٤
٩.	﴿ صَّ وَالْقُرْآنِ ذِي الذِّكْرِ ﴿١﴾ بَلِ الَّذِينَ كَفَرُوا فِي عِزِّهِمْ وَشِقَاقِي ﴾	..	١٩	١٠٤
١٠.	﴿ حَمَّ ﴿١﴾ وَالْكِتَابِ الْمُبِينِ ﴿٢﴾ إِنَّا جَعَلْنَاهُ قُرْآنًا عَرَبِيًّا لَعَلَّكُمْ تَعْقِلُونَ ﴾	..	٢٠	١٠٤
١١.	﴿ حَمَّ ﴿١﴾ وَالْكِتَابِ الْمُبِينِ ﴿٢﴾ إِنَّا أَنْزَلْنَاهُ فِي لَيْلَةٍ مُبَارَكَةٍ إِنَّا كُنَّا مُنذِرِينَ ﴾	..	٢١	١٠٤

..éi ð ,éëé	..èi	..	﴿ وَيَوْمَ يَعْرُضُ الَّذِينَ كَفَرُوا عَلَى النَّارِ أَلَيْسَ هَذَا بِالْحَقِّ قَالُوا بَلَىٰ وَرَبِّنَا قَالَ فَذُوقُوا الْعَذَابَ بِمَا كُنْتُمْ تَكْفُرُونَ ﴾	.١٢
..,éèð ,ì ë ,éð ..éðñ ,ééí	..è! é	..	﴿ قَبَّ وَالْقُرْءَانَ الْمَجِيدَ ﴿١﴾ بَلْ عَجِبُوا أَنْ جَاءَهُمْ مُنذِرٌ مِنْهُمْ فَقَالَ الْكَافِرُونَ هَذَا شَيْءٌ عَجِيبٌ ﴿٢﴾ أَمْ ذَا مِتْنَا وَكُنَّا تُرَابًا ذَلِكَ رَجْعٌ بَعِيدٌ ﴾	.١٣
..,ééi ,ééi ,î ñ	..í! é	..	﴿ وَالذَّارِبَاتِ ذُرًّا ﴿١﴾ فَالْمُحَلَّلَاتِ وَقَرًّا ﴿٢﴾ فَالْمُحَرِّبَاتِ يَمْرًا ﴿٣﴾ فَالْمُقَسِّمَاتِ أَمْرًا ﴿٤﴾ إِنَّمَا تُوعَدُونَ لَصَادِقٌ ﴾	.١٤
..	..ð! ì	..	﴿ وَالسَّمَاءِ ذَاتِ الْمُبَارَكِ ﴿٧﴾ إِنَّكَ لَنِي قَوْلٍ مُخْتَلِفٍ ﴿٨﴾ ﴾	.١٥
..,éèè ,éèè ,éi	..èè	..	﴿ فَوَرَبِّ السَّمَاءِ وَالْأَرْضِ إِنَّهُ لَحَقٌّ مِثْلَ مَا أَنَّكُمْ تَنْطِفُونَ ﴾	.١٦
..,ééi ,ééè ..,éñè ,ééi	..ð! é	..	﴿ وَالطُّورِ ﴿١﴾ وَكُنُوزِ مَسْطُورٍ ﴿٢﴾ فِي رَقٍ مَنشُورٍ ﴿٣﴾ وَالْبَيْتِ الْمَعْمُورِ ﴿٤﴾ وَالسَّقْفِ الْمَرْفُوعِ ﴿٥﴾ وَالْبَحْرِ الْمَسْجُورِ ﴿٦﴾ إِنَّ عَذَابَ رَبِّكَ لَوَاقِعٌ ﴿٧﴾ مَا لَهُ مِنْ دَافِعٍ ﴾	.١٧
..,éèè ,î ì ..,éðè ,ééi	..ì! é	..	﴿ وَالنَّجْمِ إِذَا هَوَىٰ ﴿١﴾ مَا صَلَ صَاحِبُهُ وَمَا عَوَىٰ ﴿٢﴾ وَمَا يَنْطِقُ عَنِ الْهَوَىٰ ﴿٣﴾ إِنْ هُوَ إِلَّا وَحْيٌ يُوحَىٰ ﴾	.١٨
..,éèð ,ééñ	..i	..	﴿ زَعَمَ الَّذِينَ كَفَرُوا أَنْ لَنْ يُبْعَثُوا قُلْ بَلَىٰ وَرَبِّي لَتُبْعَثَنَّ ﴾	.١٩
..,éèð ,î ë	..é	..	﴿ تَتَّ وَالْقَلَمِ وَمَا يَسْطُرُونَ ﴾	.٢٠
..,éèè ,ééð ..,éi é	..èi! èè	..	﴿ كَلَّا وَالْقَمَرِ ﴿٣٢﴾ وَاللَّيْلِ إِذَا أَدْبَرَ ﴿٣٣﴾ وَالصُّبْحِ إِذَا أَسْفَرَ ﴿٣٤﴾ إِنَّهَا لَآخِذَةٌ بِالْكَبِيرِ ﴿٣٥﴾ نَذِيرًا لِلنَّاسِ ﴿٣٦﴾ لِمَنْ شَاءَ مِنْكُمْ أَنْ يَتَّقَ أَوْ يَتَّخِرَ ﴾	.٢١
..	..i! é	..	﴿ وَالْمُرْسَلَاتِ عُرْفًا ﴿١﴾ فَالْمُصَفَّاتِ عَصْفًا ﴿٢﴾ وَالنَّشِيرَاتِ شَجَرًا ﴿٣﴾ فَالْفَرِيقَاتِ فَرَقًا ﴿٤﴾ فَالْمُلَقَّاتِ ذِكْرًا ﴿٥﴾ عُدْرًا أَوْ نُدْرًا ﴿٦﴾ إِنَّمَا تُوعَدُونَ لَوَاقِعٌ ﴾	.٢٢
..,ééi	..í! é	..	﴿ وَالنَّازِعَاتِ غَرْاقًا ﴿١﴾ وَالنَّشِيطَاتِ نَشْطًا ﴿٢﴾ وَالسَّابِحَاتِ سَبْحًا ﴿٣﴾ فَالْمُتَدَبِّرَاتِ أَمْرًا ﴿٤﴾ ﴾	.٢٣
..	..ì! é	..	﴿ وَالسَّمَاءِ ذَاتِ الْبُرُوجِ ﴿١﴾ وَالْيَوْمِ الْمَوْعُودِ ﴿٢﴾ وَشَاهِدٍ وَمَشْهُودٍ ﴿٣﴾ قِيلَ أَصْحَابُ الْأَعْدُدِ ﴾	.٢٤
..	..í! é	..	﴿ وَالسَّمَاءِ وَالطَّارِقِ ﴿١﴾ وَمَا أَدْرَاكَ مَا الطَّارِقُ ﴿٢﴾ النَّجْمُ الثَّاقِبُ ﴿٣﴾ إِنْ كُلُّ ﴾	.٢٥

			نَفْسٍ لَّمَّا عَلَيَّهَا حَافِظٌ ﴿٤﴾ فَلْيَنْظُرِ الْإِنْسَانُ مِمَّ خُلِقَ ﴿٥﴾	
..î î	..é! éé	..	﴿وَالسَّمَاءَ ذَاتِ الرَّجْعِ ﴿١١﴾ وَالْأَرْضِ ذَاتِ الصَّدَاجِ ﴿١٢﴾ إِنَّهُ لَقَوْلُ فَصْلٍ ﴿١٣﴾ وَمَا هُوَ بِالْمُزَلِّ ﴿١٤﴾﴾	.٢٦
..éèè	..éð	..	﴿وَالْقَمَرَ إِذَا آسَقَ ﴿١٥﴾﴾	.٢٧
..ééî ` ,ééî	..í! é	..	﴿وَالنَّجْمِ ﴿١﴾ وَلَيَالٍ عَشْرٍ ﴿٢﴾ وَالشَّفْعِ وَالْوَتْرِ ﴿٣﴾ وَاللَّيْلِ إِذَا يَسِرَ ﴿٤﴾ هَلْ فِي ذَلِكَ قَسَمٌ لِّذِي حِجْرٍ ﴿٥﴾﴾	.٢٨
..éêî	..è! é	..	﴿وَالشَّمْسِ وَضُحَاهَا ﴿١﴾ وَالْقَمَرَ إِذَا نَلَّهَا ﴿٢﴾﴾	.٢٩
..éêî	..î	..	﴿وَنَفْسٍ وَمَا سَوَّاهَا ﴿١﴾﴾	.٣٠
` ,ééî ` ,éñ ` ,éè ..éí í	..ì! é	..Ù	﴿وَاللَّيْلِ إِذَا يَغْشَى ﴿١﴾ وَالنَّهَارِ إِذَا تَجَلَّى ﴿٢﴾ وَمَا خَلَقَ الذَّكَرَ وَالْأُنثَى ﴿٣﴾ إِنَّ سَعْيَكُمْ لَشَتَّى ﴿٤﴾﴾	.٣١
` ,î í ` ,í í ` ,èì ..éì è ` ,éèè	..í! é	..	﴿وَالضُّحَى ﴿١﴾ وَاللَّيْلِ إِذَا سَجَى ﴿٢﴾ مَا وَدَّعَكَ رَبُّكَ وَمَا قَلَى ﴿٣﴾ وَالْآخِرَةُ خَيْرٌ لَّكَ مِنَ الْأُولَى ﴿٤﴾ وَسَوْفَ يُعْطِيكَ رَبُّكَ فَتَرْضَى ﴿٥﴾﴾	.٣٢
` ,î è ` ,î è ` ,èð ..éèè ` ,ééé	..í! é	..	﴿وَاللَّيْنِ وَالزَّيْتُونِ ﴿١﴾ وَطُورِ سِينِينَ ﴿٢﴾ وَهَذَا الْبَلَدِ الْأَمِينِ ﴿٣﴾ لَقَدْ خَلَقْنَا الْإِنْسَانَ فِي أَحْسَنِ تَقْوِيمٍ ﴿٤﴾ ثُمَّ رَدَدْنَاهُ أَسْفَلَ سَافِلِينَ ﴿٥﴾﴾	.٣٣
..î é	..î! é	..	﴿وَالْعَلَدِيَّةِ صَبْحًا ﴿١﴾ فَالْمُورِيَّةِ قَدْحًا ﴿٢﴾ فَالْمَغِيرَةِ صَبْحًا ﴿٣﴾ فَاتْرَنَ بِهِ نَقْعًا ﴿٤﴾ فَوَسَطْنَ بِهِ جَمْعًا ﴿٥﴾ إِنَّ الْإِنْسَانَ لِرَبِّهِ لَكَنُودٌ ﴿٦﴾﴾	.٣٤
` ,î é ` ,éñ ` ,éí ..éí è	..è! é	..	﴿وَالْعَصْرِ ﴿١﴾ إِنَّ الْإِنْسَانَ لِفِي خُسْرٍ ﴿٢﴾ إِلَّا الَّذِينَ ءَامَنُوا وَعَمِلُوا الصَّالِحَاتِ وَتَوَاصَوْا بِالْحَقِّ وَتَوَاصَوْا بِالصَّبْرِ ﴿٣﴾﴾	.٣٥

الصفحة	رقم الآية	السورة	الآية	الرقم
١١٤	١		﴿لَعَنَّاكَ يَا أَيُّهَا الْمُبِرِّمُ﴾	١

© Arabic Digital Library-Yarmouk University

© Arabic Digital Library-Yarmouk University

...

..fēl fī	· Ĺ	· ·
· ·	· ·	· ·Ø ·
· ·î í	· ·	· ·é
· ·î ë	· ·	· ·è
· ·õ ĩ	· ·	· ·ë
· ·ñë	· ·	· ·ì
· ·ñĩ	· ·	· ·í
· ·éì ì	· ·	· ·î
· ·éì í		· ·ï
· ·éì î		· ·ǒ
· ·éèè	· ·	· ·ñ
· ·ǒé	· · Û	· ·ée
· ·éèë	· · Û	· ·éé
· ·éì ë	· · Û	· ·éê
· ·éõ ĩ	· · Û	· ·éë
· ·éõ ĩ	· · Û	· ·éì
· ·éñí	· · Û	· ·éí
· ·î î	· ·	· ·éî
· ·î ë	· ·	· ·éĩ
· ·î ê	· ·	· ·éǒ
· ·õ ĩ	· ·	· ·éñ
· ·ééǒ	· ·	· ·êè
· ·ééñ		· ·êé
· ·éí ñ		· ·êê

© Arabic Digital Library - Yamouk University

· ·éèì ! éèé', èèèè',

"fl · Ł · ·		
· · ·	· ·	· · Ø · ·
· · éê	· ·	· · êë
· · êð	· ·	· · èì
· · ï ë	· ·	· · éí
· · ðe	· ·	· · êî
· · ñì	· ·	· · êï
· · éê	· ·	· · êð
· · ï ë		· · êñ
· · ï ï		· · èè
· · éèñ	· ·	· · éé
· · éêé		· · êê
· · ï	· ·	· · èè
· · éð	· ·	· · èì
· · êë	· ·	· · éí
· · ðñ	· ·	· · êî
· · ñè	· ·	· · êï
· · éèì	· ·	· · èð
· · éèì	· ·	· · èñ
· · éì ñ	· ·	· · ì è
· · éî ï	· ·	· · ì é
· · éï ê	· ·	· · ì ê
· · éðñ		· · ì ë
· · î í		· · ì ì

"fl · Ł · ·		
· · ·	· ·	· · Ø · ·
· · í	· ·	· · ì í
· · éèð	· ·	· · ì í
· · ï	· ·	· · ì ï
· · êê	· ·	· · ì ð
· · ï ñ	· ·	· · ì ñ
· · ð	· ·	· · í è
· · ñ		· · í é
· · éè		· · í ê
· · éì	· ·	· · í ë
· · ëê		· · ì ì
· · ëí	· ·	· · ì í
· · ï	· ·	· · ì í
· · éê	· ·	· · ì ï
· · í ð	· ·	· · ì ð
· · ï ñ	· ·	· · ì ñ
· · í é	· · Ù	· · ì è
· · ñí	· · Ù	· · ì é
· · ñï	· · Ù	· · ì ê
· · éêî	· · Ù	· · ì ë
· · ì	· ·	· · ì ì
· · ì ê	· ·	· · ì í
· · ì ë	· ·	· · ì ì

"fl · Ł · ·		
· · ·	· ·	· · Ø · ·
· · î î	· ·	· · î î
· · ð î	· ·	· · î ð
· · ð ð	· ·	· · î ñ
· · ë î	· ·	· · î è
· · ì î	· ·	· · î é
· · í ð	· ·	· · î ê
· · î é	· ·	· · î ë
· · î ê		· · î ì
· · ñ î		· · î í
· · ë î	· ·	· · î î
· · î è		· · î ï
· · î í	· ·	· · î ð
· · ì î	· ·	· · î ñ
· · é ë	· ·	· · ð è
· · í ð	· ·	· · ð é
· · í ñ	· ·	· · ð ê
· · î è	· ·	· · ð ë
· · é é	· ·	· · ð î
· · ë ì	· ·	· · ð í
· · í í	· ·	· · ð î
· · ê ñ	· ·	· · ð ï
· · ì ì	· ·	· · ð ð
· · ì ñ	· ·	· · ð ñ

"fl · Ł · ·		
· · ·	· ·	· · Ø · ·
· · ééî	· ·	· · ñè
· · éî ï	· ·	· · ñé
· · êé	· · Û	· · ñê
· · ñ	· ·	· · ñë
· · éè	· ·	· · ñì
· · ëñ	· ·	· · ñí
· · î é	· ·	· · ñî
· · î ë		· · ñï
· · ï ð		· · ñð
· · í é	· ·	· · ññ
· · ï ð		· · éèè
· · êë	· ·	· · éèé
· · éî	· ·	· · éèê
· · î è	· ·	· · éèë
· · ï é	· ·	· · éèì
· · éð	· ·	· · éèí
· · ï í	· ·	· · éèî
· · éí ð	· ·	· · éèï
· · ééì	· ·	· · éèð
· · éì	· ·	· · éèñ
· · êì	· ·	· · éèè
· · ðì	· ·	· · ééé
· · ðí	· ·	· · ééê
· · ëð	· ·	· · ééë

"fl · Ł · ·		
· · ·	· ·	· · Ø · ·
· · î í	· ·	· · ééî
· · í è	· ·	· · ééí
· · ñ	· ·	· · ééî
· · ì î	· ·	· · ééï
· · éï	· ·	· · ééđ
· · ë è	· ·	· · ééñ
· · éî	· ·	· · éêé
· · êï	· ·	· · éêé
· · ê é	· ·	· · éêé
· · é é	· ·	· · éêë
· · é ê	· ·	· · éêì
· · é	· ·	· · éêí
· · ð	· ·	· · éêî

© Arabic Digital Library - Yamouk University

ثبت المصادر والمراجع

© Arabic Digital Library - Varmouk University

· · · · · " Ô · · · · ·

· · · · · " Ø · · · · · "é

· · "éñđî · · · · ·

· · · · · "è

· · · · · " · · · · ·

· · · · · "ë

· · "éññî · · · · ·

· · · · · "î

· · "éñđè · · · · ·

· · · · · Ù · · · · · "í

· · "éñđî · · · · ·

· · · · · Ø · · · · · Ù · · · · · "ï

· · "êèèè · · · · ·

· · "êèèê · · · · · "ï

· · · · · "ï

· · "éñđé · · · · ·

· · · · · "ñ

· · "êèèè

· · fl · · Ł · · · · · Ù · · · · · "éè

· · "éñđè · · · · ·

© Arabic Digital Library - Yarmouk University

. "ée
 "éñđĩ é
 Ø Ł "éê
 "é é fl
 Ø "ée
 "èèèè é
 Ø "éì
 "éñň ð Ł
 "éí
 "èèèè é
 "éî
 "î
 "éï
 "éñî ë
 "éď
 "éñî ð
 "éñ
 "éññé
 "éññé Ø "èè

· · · · · "êé

· · · · · "éññê

· · · · · "êê

· · · · · "éññî

· · · · · "éññî · · · · · "êë

· · · · · "êî

· · · · · "è

· · · · · "éññî

· · · · · "êí

· · · · · "è

· · · · · "êî

· · · · · "éññî

· · · · · "êî

· · · · · "éññî

· · · · · "êë

· · · · · "è

· · · · · "éññ

· · · · · "éññî · · · · ·

· · · · · "èè

· · · · · "éññð

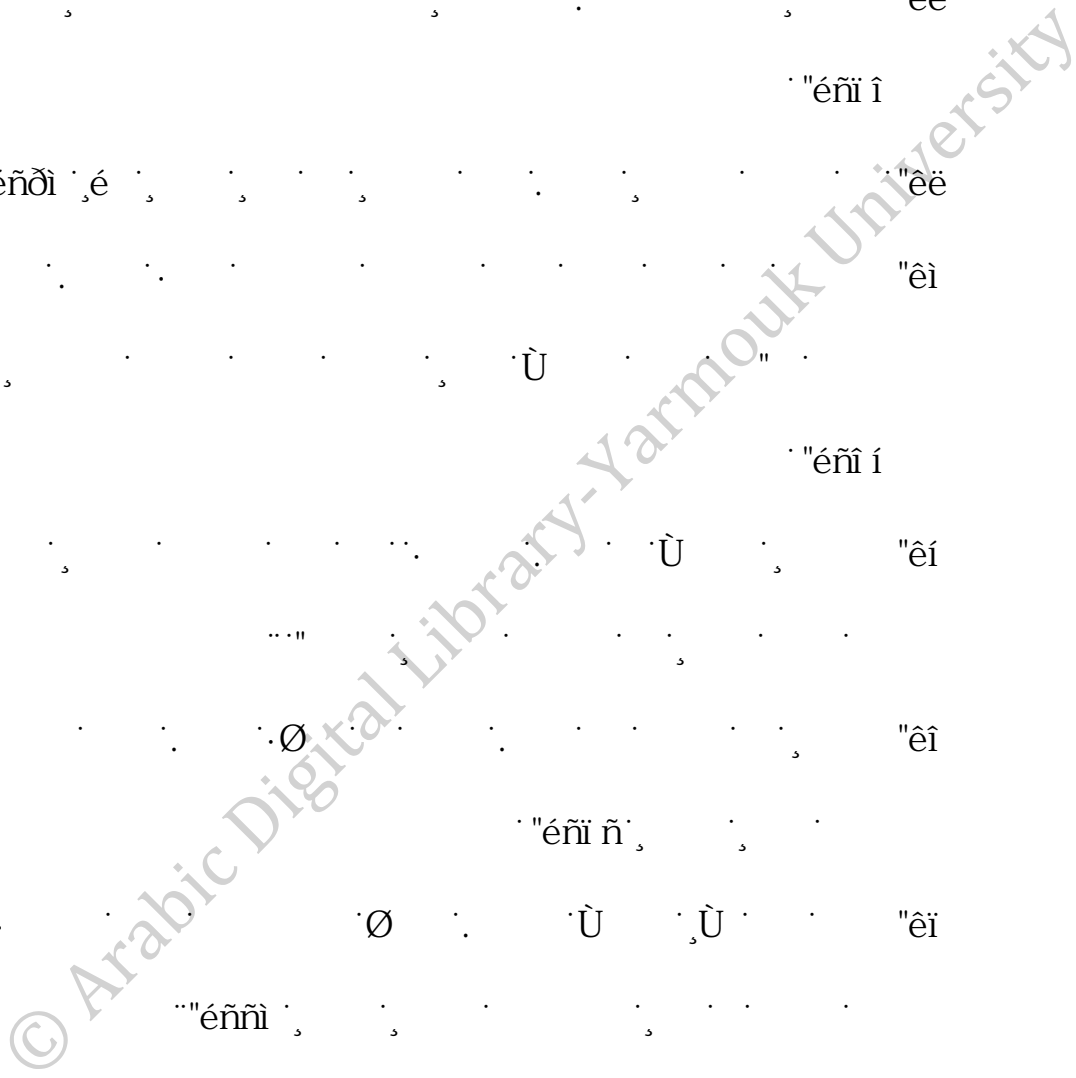

"éñë "ê
 "ê
 "ë
 "è
 "éí
 "ê
 "ë
 "éñë
 "ë
 "ë
 "éñ ð
 "è
 "é
 "èèè

· · · · · "í ì

· · · · · "éññé

· · · · · Ø · · · · · "í í

· · · · · "éññî

· · · · · Ù · · · · · "í î

· · · · · "éññé

· · · · · ï · · · · · Ø · · · · · "í ï

· · · · · "éññé

· · · · · " · · · · · Ù · · · · · "í ð

· · · · · Ù · · · · · "í ñ

· · · · · "éññí

· · · · · "èèèð · · · · · "î è

· · · · · "î é

· · · · · "éññ ñ

· · · · · " · · · · · "î ê

· · · · · "î ë

· · · · · "éññ ð

· · · · · "î ì

· · · · · "èèè ï

é fl E ï

"éññð

Ø ï

"éñði é

ï

"èèèð

Ø ï

"éñðè

"éññi é ï ð

Ø ï ñ

"èèèè

Ø ù "ðè

"éñðè

Ø "ðé

"éñðè é

"éñ ñ é "ðè

Ø "ðè

"

"éñi é "ði

..... "đi

..... "êèèê

..... فارس "đi

..... "

..... المطبعة السلفية، مصر، ١٩٣٠" "đi

..... "đđ

..... "

..... Ø "đň

.....

..... "éñđ

..... "ñè

..... "éñi

..... Ù "ñé

..... "éñđè

..... "ñê

..... "éñđ'é

..... "ñë

..... "

..... Ù "ñi

..... "éñđi

..... "êèèè Ø "ñi

· · · · · "éñđí ·é · · · · ·	"ñî
· · · · · " · · · · ·	"ñï
· · · · ·	"ñđ
· · · · · " · · · · · ù · · · · ·	
· · · · · "éñđè ·é · · · · ·	"ñň
· · · · · " · · · · · ù · · · · ·	"éèè
· · · · ·	"éèé
· · · · · "ê · · · · ·	
· · · · ·	"éèê
· · · · · "êèèê ·é · · · · ·	
· · · · · _____ · · · · ·	"éèë
· · · · · "êèèé ·é · · · · ·	
· · · · · ù · · · · ·	"éèì
· · · · · "ê · · · · ·	
· · · · · "êèèì ·é · · · · ·	
· · · · ·	"éèí
· · · · · "éñđè ·é ·é · · · · ·	
· · · · · ù · · · · ·	"éèî
· · · · · " éñđđ ·é · · · · · ù · · · · ·	
· · · · · " · · · · ·	"éèï

..... ١١٨

"èèèè" ,è ,èđ

..... ١١٩

" èèèè" ,

© Arabic Digital Library-Yarmouk University